



YAMAHA



F40L
F40N
F50
T50
F60
T60
F70

MANUEL DE L'UTILISATEUR

▲ Lisez attentivement ce manuel avant de faire fonctionner ce moteur hors-bord.

6C1-28199-7R-F0

Lisez attentivement ce manuel avant de faire fonctionner ce moteur hors-bord. Conservez ce manuel à bord dans un sac étanche lorsque vous naviguez. Ce manuel doit accompagner le moteur hors-bord s'il est vendu.

Informations importantes sur le manuel

FMU25108

Avis au propriétaire

Nous vous remercions d'avoir sélectionné un moteur hors-bord Yamaha. Le présent manuel de l'utilisateur comporte les informations requises pour une utilisation, un entretien et des manipulations corrects. La bonne compréhension de ces instructions assez simples contribuera à vous procurer un maximum de satisfactions de votre nouveau Yamaha. Si vous avez des questions relatives au fonctionnement ou à l'entretien de votre moteur hors-bord, consultez un distributeur Yamaha.

Les informations importantes contenues dans le présent manuel de l'utilisateur sont mises en évidence de la façon suivante.



C'est le symbole d'alerte de sécurité. Il sert à vous alerter en cas de risques de blessures potentiels. Conformez-vous à tous les messages de sécurité qui suivent ce symbole afin d'éviter toute blessure, voire la mort.

FWM00782

AVERTISSEMENT

Un AVERTISSEMENT indique une situation dangereuse qui, si elle ne peut être évitée, pourrait entraîner des blessures graves, voire la mort.

FCM00702

ATTENTION

Un ATTENTION indique les consignes spéciales qui doivent être respectées afin d'éviter d'endommager le moteur hors-bord ou d'autres biens.

REMARQUE:

Une REMARQUE fournit des informations importantes qui facilitent et expliquent les différentes procédures.

Yamaha travaille continuellement à l'amélioration de la conception et de la qualité de ses produits. Par conséquent, bien que le présent manuel contienne les dernières informations produit disponibles au moment de la mise sous presse, il peut y avoir de légères différences entre votre moteur hors-bord et le présent manuel. Si vous avez des questions au sujet du présent manuel, consultez votre revendeur Yamaha.

Pour garantir la longévité de ce produit, Yamaha recommande que vous utilisiez le produit et que vous appliquiez les inspections et l'entretien périodiques spécifiques en suivant correctement les instructions du manuel de l'utilisateur. Tout dommage résultant de la négligence de ces instructions n'est pas couvert par la garantie.

Certains pays appliquent des lois ou des réglementations interdisant aux utilisateurs de faire sortir le produit du pays où il a été acheté, et il peut s'avérer impossible d'enregistrer le produit dans le pays de destination. De plus, la garantie peut ne pas s'appliquer dans certaines régions. Si vous planifiez d'emmener le produit dans un autre pays, consultez le revendeur chez qui le produit a été acheté pour des informations complémentaires.

Si le produit a été acheté d'occasion, veuillez consulter votre revendeur le plus proche pour votre réenregistrement de client et pour être habilité à faire appel aux services spécifiés.

REMARQUE:

Le F40LET, F40NET, F50EC, F50C, T50C, F60C, T60C, F70B et les accessoires standard servent de base aux explications et aux illustrations contenues dans le présent manuel. De ce fait, certaines

Informations importantes sur le manuel

caractéristiques peuvent ne pas s'appliquer
à tous les modèles.

FMU25123

F40L, F40N, F50, T50, F60, T60, F70

MANUEL DE L'UTILISATEUR

©2026 par Yamaha Motor Co., Ltd.

1ère Edition, décembre 2025

Tous droits réservés.

**Toute réimpression ou utilisation non
autorisée sans la permission écrite de**

Yamaha Motor Co., Ltd.

est explicitement interdite.

Imprimé au Japon

Table des matières

| | | | |
|---------------------------------------|----------|--|-----------|
| Informations de sécurité..... | 1 | Spécifications et exigences | 16 |
| Sécurité du moteur hors-bord..... | 1 | Spécifications..... | 16 |
| Hélice..... | 1 | Conditions d'installation..... | 18 |
| Pièces en rotation..... | 1 | Puissance nominale du bateau | 18 |
| Pièces brûlantes | 1 | Montage du moteur hors-bord | 18 |
| Choc électrique | 1 | Conditions de commande à | |
| Système de trim | 1 | distance..... | 18 |
| Cordon de coupure du moteur..... | 1 | Exigences pour la batterie..... | 18 |
| Essence | 2 | Spécifications de la batterie | 18 |
| Exposition au carburant et | | Sélection de l'hélice | 19 |
| coulores..... | 2 | Sécurité de démarrage embrayé.... | 20 |
| Monoxyde de carbone | 2 | Exigences concernant l'huile | |
| Modifications | 2 | moteur | 20 |
| Sécurité de la navigation..... | 2 | Exigences pour le carburant | 21 |
| Alcool et médicaments..... | 2 | Essence | 21 |
| Gilets de sauvetage..... | 2 | Eau boueuse ou acide..... | 22 |
| Baigneurs..... | 3 | Peinture antifouling | 22 |
| Passagers..... | 3 | Exigences relatives à | |
| Surcharge | 3 | l'élimination du moteur hors- | |
| Évitez les collisions..... | 3 | bord..... | 22 |
| Collisions avec des objets | | Équipement de secours | 22 |
| flottants ou immergés | 4 | Informations sur le contrôle des | |
| Météo..... | 4 | émissions | 23 |
| Initiation du passager | 4 | Étiquettes à étoiles | 23 |
| Publications sur la sécurité de la | | | |
| navigation..... | 4 | | |
| Lois et réglementations | 4 | | |
| Informations générales..... | 6 | Composants..... | 25 |
| Enregistrement des numéros | | Diagramme des composants | 25 |
| d'identification..... | 6 | Éléments optionnels | 27 |
| Numéro de série du moteur hors- | | Réservoir de carburant..... | 28 |
| bord..... | 6 | Raccord de carburant..... | 28 |
| Numéro de clé | 6 | Jauge de carburant | 28 |
| Déclaration CE de conformité | | Bouchon du réservoir de | |
| (DoC) | 7 | carburant..... | 28 |
| Marquage CE/Marquage UKCA..... | 7 | Vis de mise à pression | |
| Étiquette marquant la conformité..... | 7 | atmosphérique | 28 |
| Lisez les manuels et les | | Yamaha Security System (Y-COP/ | |
| étiquettes | 9 | en option) | 28 |
| Étiquettes d'avertissement..... | 9 | Boîtier de commande à distance..... | 29 |
| Utilisation de vos données | | Levier de commande à distance | 29 |
| personnelles | 13 | Commande de verrouillage de | |
| | | point mort..... | 29 |
| | | Levier d'accélération au point mort ... | 30 |
| | | Barre franche..... | 30 |

Table des matières

| | | | |
|---|-----------|---|-----------|
| Levier d'inversion..... | 30 | Jauge de carburant | 42 |
| Poignée d'accélérateur..... | 30 | Compteur journalier / Horloge / | |
| Indicateur d'accélération | 31 | Voltmètre..... | 42 |
| Régleur de friction de | | Indicateur d'alerte de niveau de | |
| l'accélérateur..... | 31 | carburant..... | 43 |
| Cordon du coupe-circuit du | | Indicateur d'alerte de faible | |
| moteur et agrafe..... | 31 | tension de la batterie..... | 43 |
| Bouton d'arrêt du moteur..... | 32 | Compteurs multifonction 6Y8 | 44 |
| Interrupteur principal | 32 | | |
| Régleur de la friction de direction | 33 | Système de commande du | |
| Interrupteur de trim sur la | | moteur | 48 |
| commande à distance ou la | | Système d'alerte | 48 |
| barre franche..... | 34 | Alerte de surchauffe | 48 |
| Interrupteur de trim sur le capot | | Alerte de faible pression d'huile | 49 |
| inférieur | 34 | | |
| Interrupteurs de régime embrayé | | Installation..... | 51 |
| variable..... | 35 | Installation | 51 |
| Dérive avec anode..... | 35 | Montage du moteur hors-bord | 51 |
| Tige de trim (goupille de relevage) | 36 | | |
| Mécanisme de verrouillage de | | Opération | 53 |
| relevage..... | 36 | Fonctionnement pour la | |
| Levier support de relevage pour | | première fois | 53 |
| les modèles à système de trim | | Plein d'huile moteur..... | 53 |
| ou à relevage hydraulique..... | 37 | Rodage du moteur..... | 53 |
| Levier de verrouillage du capot | 37 | Connaissez votre bateau..... | 54 |
| Dispositif de rinçage..... | 37 | Contrôles avant le démarrage du | |
| Filtre à carburant/Séparateur | | moteur | 54 |
| d'eau | 37 | Niveau de carburant | 54 |
| Indicateur d'alerte..... | 38 | Déposez le capot supérieur..... | 54 |
| | | Système d'alimentation | 54 |
| | | Commandes | 55 |
| | | Cordon de coupure du moteur..... | 56 |
| | | Huile moteur | 56 |
| | | Moteur | 56 |
| | | Dispositif de rinçage..... | 56 |
| | | Installation du capot supérieur | 57 |
| | | Système de trim | 57 |
| | | Batterie | 58 |
| | | Remplissage de carburant | 58 |
| | | Utilisation du moteur | 59 |
| | | Branchement de l'alimentation | |
| | | (réservoir portable) | 60 |
| | | Démarrage du moteur | 60 |
| Instruments et indicateurs | 39 | | |
| Indicateurs..... | 39 | | |
| Indicateur d'alerte de faible | | | |
| pression d'huile..... | 39 | | |
| Indicateur d'alerte de surchauffe..... | 39 | | |
| Compte-tours numérique | 39 | | |
| Compte-tours | 40 | | |
| Indicateur de trim | 40 | | |
| Compteur d'heures..... | 40 | | |
| Indicateur d'alerte de faible | | | |
| pression d'huile..... | 40 | | |
| Indicateur d'alerte de surchauffe..... | 41 | | |
| Indicateur de vitesse numérique | 41 | | |
| Indicateur de vitesse | 41 | | |

Table des matières

| | | | |
|---|-----------|---|------------|
| Contrôles après le démarrage du moteur | 63 | Remisage du moteur hors-bord | 78 |
| Eau de refroidissement..... | 63 | Procédure | 79 |
| Mise à température du moteur | 64 | Lubrification | 81 |
| Modèles à démarrage manuel et à démarreur électrique | 64 | Rinçage du bloc de propulsion et d'alimentation..... | 81 |
| Contrôles après la mise à température du moteur | 64 | Nettoyage du moteur hors-bord..... | 82 |
| Changement de vitesses | 64 | Contrôle des surfaces peintes du moteur hors-bord | 83 |
| Contacteurs d'arrêt | 64 | Entretien périodique | 83 |
| Changement de vitesse..... | 64 | Pièces de rechange | 83 |
| Arrêt du bateau | 66 | Conditions d'utilisation éprouvantes | 83 |
| Régime embrayé | 67 | Tableau de maintenance 1 | 85 |
| Régime embrayé | 67 | Tableau de maintenance 2 | 88 |
| Arrêt du moteur | 67 | Graissage..... | 89 |
| Procédure..... | 67 | Inspection de la bougie | 89 |
| Réglage du trim du moteur hors-bord | 68 | Contrôle du régime de ralenti | 90 |
| Réglage de l'angle de trim (système de relevage assisté) | 69 | Renouvellement de l'huile moteur | 91 |
| Réglage de l'angle de trim pour les modèles à relevage hydraulique..... | 69 | Remplacement du filtre à huile moteur | 93 |
| Réglage du trim du bateau | 70 | Pourquoi Yamalube | 94 |
| Relevage et abaissement | 71 | Vérification des fils et des connecteurs | 95 |
| Procédure de relevage (modèles à relevage hydraulique) | 71 | Contrôle de l'hélice..... | 95 |
| Procédure de relevage (modèles à système de trim)..... | 72 | Dépose de l'hélice | 96 |
| Procédure d'abaissement (modèles à relevage hydraulique)..... | 73 | Installation de l'hélice | 96 |
| Procédure d'abaissement (modèles à système de trim) | 74 | Renouvellement de l'huile pour engrenages | 97 |
| Eaux peu profondes | 75 | Inspection et remplacement de (des) l'anode(s) | 99 |
| Modèles à relevage hydraulique..... | 75 | Contrôle de la batterie (modèles à démarreur électrique)..... | 100 |
| Modèles à système de trim | 76 | Connexion de la batterie | 100 |
| Navigation dans d'autres conditions..... | 77 | Déconnexion de la batterie..... | 101 |
| Entretien..... | 78 | Remisage de la batterie..... | 101 |
| Transport et remisage du moteur hors-bord | 78 | Dépannage | 102 |
| | | Recherche des pannes | 102 |
| | | Action temporaire en cas d'urgence | 106 |
| | | Dompage dû à un impact | 106 |
| | | Remplacement du fusible..... | 107 |
| | | Le système de trim ne fonctionne pas | 108 |

Table des matières

| | |
|--|------------|
| L'alerte du séparateur d'eau est activée après avoir quitté le port ... | 108 |
| Le démarreur ne fonctionne pas | 111 |
| Démarrage de secours du moteur ... | 112 |
| Traitement d'un moteur submergé | 113 |
| INDEX | 114 |

FMU33623

Sécurité du moteur hors-bord

Observez ces précautions en permanence.

FMU36502

Hélice

Les personnes qui entrent en contact avec l'hélice risquent de se blesser ou d'être tuées. L'hélice peut continuer à tourner même lorsque le moteur est au point mort, et les arêtes vives de l'hélice peuvent couper, même à l'arrêt.

- Arrêtez le moteur si une personne se trouve dans l'eau à proximité de vous.
- Maintenez les personnes hors de portée de l'hélice, même lorsque le moteur est coupé.

FMU40272

Pièces en rotation

Les mains, les pieds, les cheveux, les bijoux, les vêtements, les sangles de gilet de sauvetage, etc., risquent d'être happés par les pièces internes en rotation du moteur, ce qui peut provoquer de graves blessures, voire la mort.

Laissez le capot en place autant que possible. Ne retirez pas et ne remplacez pas le capot supérieur pendant que le moteur tourne.

Faites uniquement fonctionner le moteur avec le capot supérieur déposé conformément aux instructions spécifiques du manuel. Gardez les mains, les pieds, les cheveux, les bijoux, les vêtements, les sangles de gilet de sauvetage, etc., à l'écart des pièces en rotation exposées.

FMU33641

Pièces brûlantes

Pendant et après l'utilisation, les pièces du moteur sont suffisamment brûlantes que

pour occasionner des blessures. Évitez de toucher des pièces qui se trouvent sous le capot supérieur tant que le moteur n'a pas refroidi.

FMU33651

Choc électrique

Ne touchez aucun composant électrique pendant le démarrage et le fonctionnement du moteur. Ils peuvent provoquer un choc électrique ou une électrocution.

FMU33662

Système de trim

Un membre risque de se coincer entre le moteur et le support de fixation lorsque le moteur est relevé et abaissé. Veillez à toujours vous tenir à l'écart de cette zone. Assurez-vous que personne ne se trouve dans cette zone avant d'actionner le mécanisme de trim.

Les interrupteurs de trim fonctionnent même lorsque l'interrupteur principal est coupé. Veillez à ce que les personnes se tiennent à l'écart des interrupteurs lorsque vous travaillez sur le moteur.

Ne vous placez jamais sous l'embase lorsque le moteur hors-bord est relevé, même si le levier de support de relevage est verrouillé. De graves blessures peuvent résulter d'une chute accidentelle du moteur hors-bord.

FMU33672

Cordon de coupure du moteur

Attachez le cordon de coupure du moteur de façon à ce que le moteur s'arrête si l'opérateur tombe par-dessus bord ou quitte la barre. Cela empêche le bateau de continuer sous l'impulsion du moteur et de laisser des personnes échouées ou de heurter des personnes ou des objets.

Informations de sécurité

En cours d'utilisation, attachez toujours le cordon du coupe-circuit du moteur à une partie résistante de vos vêtements, au bras ou à la jambe. Ne le retirez pas pour quitter la barre en cours de navigation. N'attachez pas le cordon à des vêtements qui risquent de se déchirer et ne le faites pas cheminer là où il risque de se coincer et l'empêcher ainsi de remplir sa fonction.

Ne faites pas cheminer le cordon là où il risque d'être tiré accidentellement. Si le cordon est tiré en cours de navigation, le moteur s'arrêtera et vous perdrez pratiquement le contrôle du bateau. Le bateau risque de ralentir brusquement et de projeter les personnes et les objets en avant.

FMU33811

Essence

L'essence et ses vapeurs sont hautement inflammables et explosives. Faites toujours le plein de carburant en appliquant la procédure décrite à la page 59 afin de réduire le risque d'incendie et d'explosion.

FMU33821

Exposition au carburant et coulures

Veillez à ne pas renverser d'essence. Si vous avez renversé de l'essence, essuyez-la immédiatement au moyen de chiffons secs. Éliminez correctement les chiffons.

Si vous renversez de l'essence sur vous, lavez-vous immédiatement à l'eau et au savon. Changez de vêtements si vous renversez de l'essence dessus.

Si vous avalez de l'essence, si vous inhalez de grandes quantités de vapeur d'essence ou si vous recevez de l'essence dans les yeux, consultez immédiatement un médecin. Ne siphonnez jamais du carburant avec la bouche.

FMU33901

Monoxyde de carbone

Ce produit émet des gaz d'échappement qui contiennent du monoxyde de carbone, un gaz inodore et incolore qui peut causer des lésions cérébrales, voire la mort en cas d'inhalation. Les symptômes sont des nausées, des vertiges et la somnolence. Veillez à ce que le cockpit et la cabine soient bien aérés. Évitez d'obstruer les sorties d'échappement.

FMU33781

Modifications

Ne tentez pas de modifier ce moteur hors-bord. Les modifications à votre moteur hors-bord risquent d'en altérer la sécurité et la fiabilité et de rendre votre bateau dangereux ou en contravention avec la loi.

FMU33742

Sécurité de la navigation

Cette section aborde quelques-unes des nombreuses précautions de sécurité importantes que vous devez observer lorsque vous naviguez.

FMU33711

Alcool et médicaments

Ne naviguez jamais après avoir consommé de l'alcool ou absorbé des médicaments. L'intoxication est l'un des facteurs les plus courants des accidents de la navigation.

FMU40281

Gilets de sauvetage

Emportez un gilet de sauvetage homologué pour chaque occupant. Yamaha recommande que vous portiez un gilet de sauvetage chaque fois que vous naviguez. Au minimum, les enfants et les personnes ne sachant pas nager devraient toujours porter un gilet de sauvetage, de même que tout le

monde devrait porter un gilet de sauvetage lorsque les conditions de navigation sont potentiellement dangereuses.

FMU33732

Baigneurs

Observez toujours attentivement les personnes qui se trouvent dans l'eau, comme les baigneurs, les skieurs et les plongeurs, lorsque le moteur tourne. Si quelqu'un se trouve dans l'eau à proximité du bateau, passez au point mort et arrêtez le moteur.

Restez à l'écart des zones de baignade. Les baigneurs sont difficiles à voir.

L'hélice peut continuer à tourner même lorsque le moteur est au point mort. Arrêtez le moteur si une personne se trouve dans l'eau à proximité de vous.

FMU33752

Passagers

Consultez les instructions fournies par le fabricant de votre bateau pour plus de détails sur l'emplacement approprié des passagers dans votre bateau et veillez à ce que tous les passagers soient positionnés correctement avant d'accélérer et lorsque vous naviguez au-delà du régime de ralenti. Les personnes qui se tiennent debout ou assises à un endroit inapproprié risquent d'être projetées par-dessus bord ou dans le bateau sous l'action des vagues, des sillages ou de changements brusques de vitesse ou de direction. Même lorsque les passagers sont positionnés correctement, prévenez-les si vous devez effectuer une manœuvre inhabituelle. Évitez toujours de faire sauter le bateau sur les vagues ou les sillages.

FMU33763

Surcharge

Ne surchargez pas le bateau. Consultez la plaque d'homologation du bateau ou le fabricant du bateau pour le poids et le nombre maximum de passagers. Veillez à ce que le poids soit correctement réparti conformément aux instructions du fabricant du bateau. Une surcharge ou une répartition incorrecte du poids peuvent compromettre la manœuvrabilité et provoquer un accident, le chavirage ou la submersion du bateau.

FMU33773

Évitez les collisions

Vérifiez constamment la présence de personnes, d'objets et d'autres bateaux. Soyez vigilant aux conditions qui limitent votre visibilité ou entravent votre vision des autres.

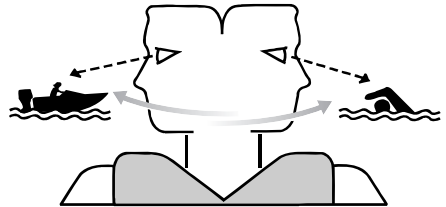

ZMU06025

Adoptez une navigation défensive à des vitesses sûres et observez une distance de sécurité par rapport aux personnes, aux objets et aux autres bateaux.

- Ne suivez pas directement d'autres bateaux ni des skieurs nautiques.
- Évitez les virages serrés et les autres manœuvres qui ne permettent pas aux autres de comprendre où vous allez.
- Évitez les zones comportant des objets submergés et les eaux peu profondes.
- Pilotez votre bateau en fonction de vos limites et évitez les manœuvres agressives

Informations de sécurité

afin de réduire les risques de perte de contrôle, d'éjection et de collision.

- Anticipez pour éviter les collisions. N'oubliez pas que les bateaux n'ont pas de freins et que l'arrêt du moteur ou la réduction des gaz peut entraîner une perte de manœuvrabilité. Si vous n'êtes pas certain que vous pourrez vous arrêter à temps avant un obstacle, donnez des gaz et virez dans une autre direction.

FMU48100

Collisions avec des objets flottants ou immergés

Si le moteur hors-bord heurte un objet flottant ou un obstacle dans l'eau pendant la croisière, il peut se produire ce qui suit :

- Les passagers et tout équipement ou bagage non attaché pourraient être projetés en avant en raison de la décélération soudaine.
- Des parties du moteur hors-bord pourraient se détacher suite à l'impact et pourraient être projetées dans le bateau.
- Le bateau ou le moteur hors-bord pourrait être endommagé suite à l'impact.

Si vous utilisez le bateau dans une zone où il peut y avoir des objets flottants ou des obstacles dans l'eau, assurez-vous d'ajuster l'angle de trim du moteur hors-bord, de ralentir et de manœuvrer avec prudence. Pour plus d'informations, voir la page 75.

Si le moteur hors-bord heurte un objet flottant ou un obstacle dans l'eau, assurez-vous qu'il n'y a aucune anomalie avec le bateau et le moteur hors-bord. À la moindre anomalie détectée, retournez au port le plus proche à petite vitesse et demandez à un revendeur Yamaha d'inspecter le moteur hors-bord.

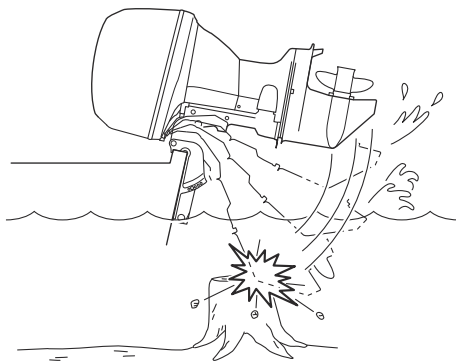

FMU33791

Météo

Informez-vous toujours des conditions météorologiques. Consultez les prévisions météorologiques avant de naviguer. Evitez de naviguer par mauvais temps.

FMU33881

Initiation du passager

Assurez-vous qu'au moins un autre passager est initié au pilotage du bateau en cas d'urgence.

FMU33891

Publications sur la sécurité de la navigation

Informez-vous sur les règles de sécurité de la navigation. Des publications et des informations complémentaires peuvent être obtenues auprès de multiples organisations de plaisance.

FMU33602

Lois et réglementations

Vous devez connaître et vous conformer aux lois et aux règlements de la navigation applicables dans les eaux où vous comptez

Informations de sécurité

naviguer. Différentes règles de navigation sont applicables suivant la région géographique, mais elles sont généralement toutes identiques au code de la route international.

Informations générales

FMU25172

Enregistrement des numéros d'identification

FMU25186

Numéro de série du moteur hors-bord

Le numéro de série du moteur hors-bord est estampillé sur l'étiquette apposée sur le côté bâbord du support de fixation.

Consignez le numéro de série de votre moteur hors-bord dans les espaces prévus pour faciliter la commande de pièces détachées auprès de votre concessionnaire Yamaha ou à titre de référence pour le cas où votre moteur hors-bord serait volé.

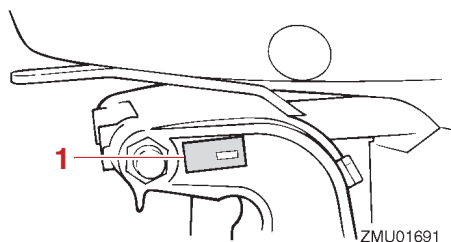

1. Emplacement du numéro de série du moteur hors-bord

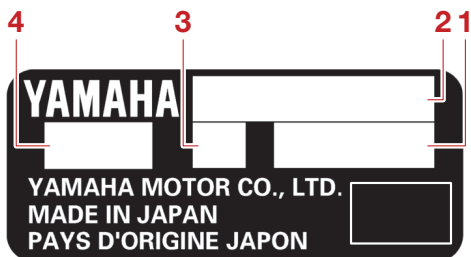

1. Numéro de série
2. Désignation du modèle
3. Hauteur du tableau AR du moteur
4. Code moteur

FMU25192

Numéro de clé

Si le moteur est équipé d'un interrupteur principal à clé, le numéro d'identification de la clé est estampillé sur la clé comme indiqué dans l'illustration. Consignez ce numéro dans l'espace prévu à cet effet à titre de référence pour le cas où vous souhaiteriez une nouvelle clé.

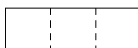

ZMU01693

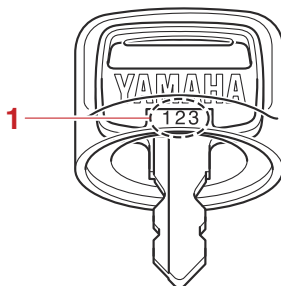

1. Numéro de clé

FMU38984

Déclaration CE de conformité (DoC)

Cette déclaration est fournie avec les moteurs hors-bord conformes aux réglementations européennes.

Ce moteur hors-bord est conforme à certaines parties de la directive du Parlement européen sur les machines.

Chaque moteur hors-bord conforme est accompagné de la DoC CE. La DoC CE contient les informations suivantes;

- Fabricant
- Désignation du modèle
- Code moteur
- Directives appliquées

FMU48442

Marquage CE/Marquage UKCA

Cette étiquette est apposée sur les moteurs hors-bord conformes aux réglementations européennes.

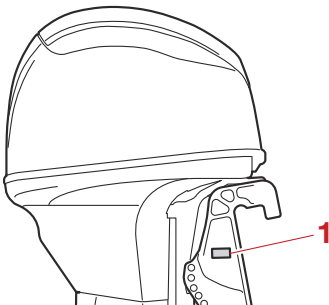

1. Emplacement du marquage CE



Marquage CE

Les moteurs hors-bords identifiés par ce marquage "CE" sont conformes aux directives 2006/42/CE, 2014/30/UE et 2013/53/UE.

Marquage UKCA

Ce produit est conforme à la réglementation sur les bateaux de plaisance de 2017, à la réglementation sur la compatibilité électromagnétique de 2016 et à la réglementation sur la fourniture en machinerie (sécurité) de 2008.

FMU46133

Étiquette marquant la conformité

Les moteurs identifiés au moyen de cette étiquette satisfont aux réglementations de chaque pays.

Cette étiquette est apposée sur le support de fixation ou sur le support pivot.

Informations générales

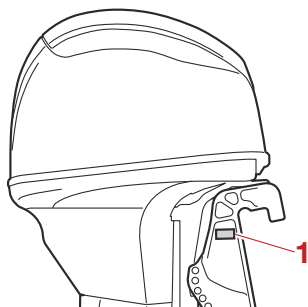

1. Emplacement de l'étiquette marquant la conformité

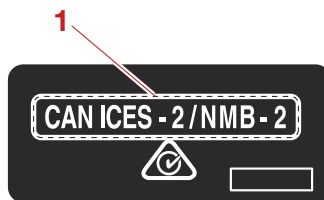

1. Etiquette de conformité ICES-002

Marque de conformité réglementaire (RCM)

Les moteurs identifiés au moyen de cette marque satisfont à certaines parties de l'Australian Radio Communications Act.



1. Marque de conformité réglementaire (RCM)

Etiquette de conformité ICES-002

Les moteurs identifiés au moyen de cette marque satisfont à toutes les exigences des Canadian Interference Causing Equipment Regulations.

FMU33524

Lisez les manuels et les étiquettes

Avant d'utiliser ou de travailler sur ce moteur hors-bord :

- Lisez ce manuel.
- Lisez les manuels fournis avec le bateau.
- Lisez toutes les étiquettes apposées sur le moteur hors-bord et le bateau.

Si vous désirez des informations complémentaires, consultez votre revendeur Yamaha.

FMU33836

Étiquettes d'avertissement

Si ces étiquettes sont endommagées ou manquantes, contactez votre revendeur Yamaha pour obtenir des étiquettes de remplacement.

F40L, F50EC, F50C, T50C, F60C, T60C

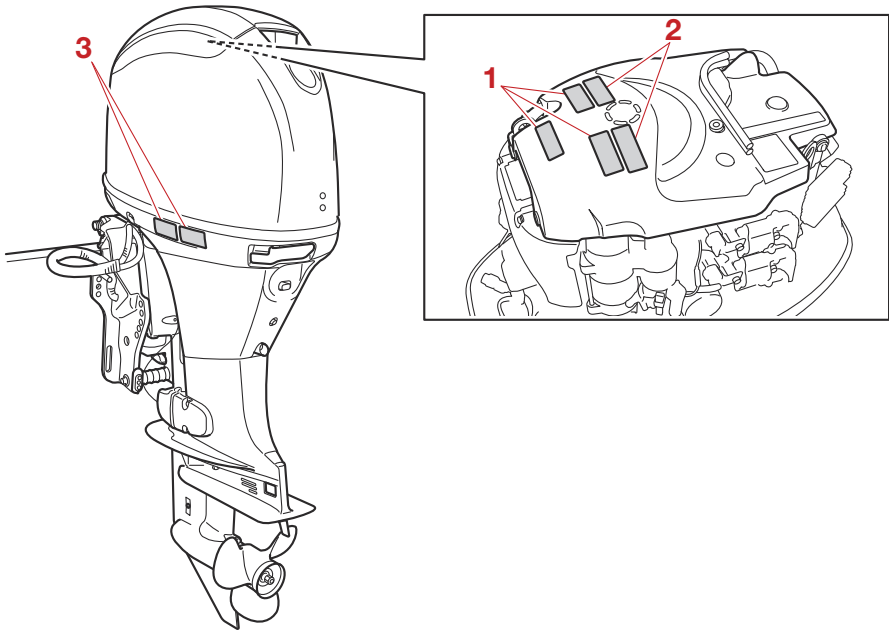

Informations générales

F40N, F70B

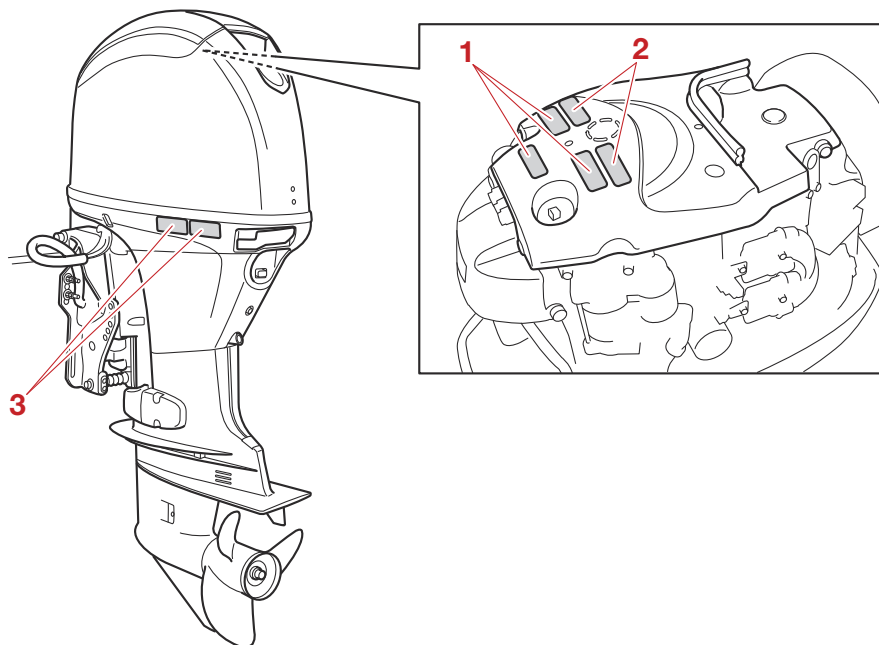

1

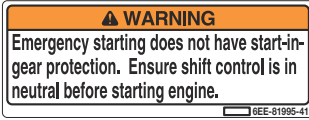

2

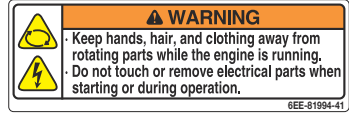

3

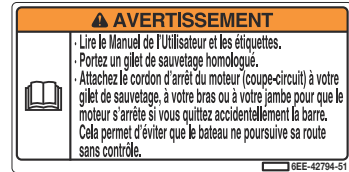
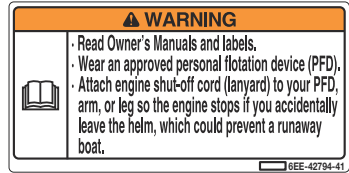

FMU33913

Contenu des étiquettes

Les étiquettes d'avertissement ci-dessus ont la signification suivante.

1

FWM01692



Le démarrage d'urgence ne comporte pas de sécurité de démarrage embrayé. Veiller à ce que le changement de vitesses se trouve au point mort avant de faire démarrer le moteur.

2

FWM01682



- Garder les mains, les cheveux et les vêtements à l'écart des pièces en rotation lorsque le moteur tourne.

- Ne touchez et ne retirez aucune pièce électrique lors du démarrage ou de l'utilisation.

3

FWM01672



- Lire le Manuel de l'Utilisateur et les étiquettes.
- Portez un gilet de sauvetage homologué.
- Attachez le cordon d'arrêt du moteur (coupe-circuit) à votre gilet de sauvetage, à votre bras ou à votre jambe pour que le moteur s'arrête si vous quittez accidentellement la barre. Cela permet d'éviter que le bateau ne poursuive sa route sans contrôle.

Informations générales

FMU33845

Symboles

Les symboles ci-dessous ont la signification suivante.

Attention/Avertissement



ZMU05696

Lisez le manuel de l'utilisateur



ZMU05664

Danger causé par la rotation continue



ZMU05665

Danger électrique

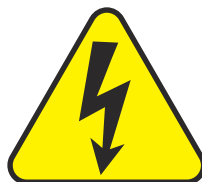

ZMU05666

Sens de fonctionnement du levier de commande à distance/levier d'inversion, double sens



ZMU05667

Démarrage du moteur/ Lancement du moteur

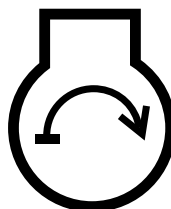

ZMU05668

Utilisation de vos données personnelles

Il s'agit d'une présentation rapide de la manière dont Yamaha (Yamaha Motor Co., Ltd., et Yamaha Motor Europe N.V.) utilise vos données personnelles. Pour plus de détails, veuillez consulter l'URL spécifique ci-dessous pour la politique de confidentialité :

Autriche (allemand)

<https://www.yamaha-motor.eu/at/de/privacy/privacy-policy/>

Belgique (néerlandais)

<https://www.yamaha-motor.eu/be/nl/privacy/privacy-policy/>

Belgique (français)

<https://www.yamaha-motor.eu/be/fr/privacy/privacy-policy/>

Bulgarie (bulgare)

<https://www.yamaha-motor.eu/bg/bg/privacy/privacy-policy/>

République tchèque (tchèque)

<https://www.yamaha-motor.eu/cz/cs/privacy/privacy-policy/>

Danemark (danois)

<https://www.yamaha-motor.eu/dk/da/privacy/privacy-policy/>

Finlande (finlandais)

<https://www.yamaha-motor.eu/fi/fi/privacy/privacy-policy/>

France (français)

<https://www.yamaha-motor.eu/fr/fr/privacy/privacy-policy/>

Allemagne (allemand)

<https://www.yamaha-motor.eu/de/de/privacy/privacy-policy/>

Grèce (grec)

<https://www.yamaha-motor.eu/gr/el/privacy/privacy-policy/>

Hongrie (hongrois)

<https://www.yamaha-motor.eu/hu/hu/privacy/privacy-policy/>

Italie (italien)

<https://www.yamaha-motor.eu/it/it/privacy/privacy-policy/>

Irlande (anglais)

<https://www.yamaha-motor.eu/ie/en/privacy/privacy-policy/>

Pays-Bas (néerlandais)

<https://www.yamaha-motor.eu/nl/nl/privacy/Privacybeleid/>

Norvège (norvégien)

<https://www.yamaha-motor.eu/no/nb/privacy/privacy-policy/>

Pologne (polonais)

<https://www.yamaha-motor.eu/pl/pl/privatnosc/polityka-privatnosci/>

Portugal (portugais)

<https://www.yamaha-motor.eu/pt/pt/privacy/privacy-policy/>

Roumanie (roumain)

Informations générales

<https://www.yamaha-motor.eu/ro/ro/privacy/privacy-policy/>

Espagne (espagnol)

<https://www.yamaha-motor.eu/es/es/privacy/privacy-policy/>

Suède (suédois)

<https://www.yamaha-motor.eu/se/sv/privacy/privacy-policy/>

Suisse (allemand)

<https://www.yamaha-motor.eu/ch/de/privacy/privacy-policy/>

Suisse (français)

<https://www.yamaha-motor.eu/ch/fr/privacy/privacy-policy/>

Turquie (turc)

<https://www.yamaha-motor.eu/tr/tr/privacy/privacy-policy/>

Royaume-Uni (anglais)

<https://www.yamaha-motor.eu/gb/en/privacy/privacy-policy/>

Quelles données collectons-nous ? Et comment collectons-nous vos données ?

Ce moteur hors-bord rassemble trois types de données via les ECU (boîtier de commande du moteur) intégrées : (1) Numéro de série du moteur hors-bord ; (2) données en direct indiquant les performances du moteur hors-bord telles que l'état de fonctionnement du moteur/propulseur, la vitesse du bateau, le kilométrage et (3) autres données indiquant l'état du moteur hors-bord telles que le code d'erreur de diagnostic (DTC).

Les données collectées sont téléchargées sur le serveur chez Yamaha Motor Co., Ltd. en fixant un outil de diagnostic des pannes Yamaha spécial sur le moteur hors-bord, uniquement lorsque les contrôles d'entretien ou des réparations sont réalisés.

Comment allons-nous utiliser vos données ?

Yamaha utilise des données collectées sur votre moteur hors-bord, (1) pour réaliser un entretien approprié incluant des diagnostics, (2) pour effectuer une évaluation appropriée des demandes d'application de la garantie, (3) pour effectuer des opérations de recherche et de développement sur le moteur hors-bord, (4) pour fournir et améliorer la qualité des produits, fonctions et services, (5) pour atteindre notre objectif commercial, et (6) pour satisfaire aux exigences des lois et des réglementations.

Comment partageons-nous vos données ?

Nous pouvons partager vos données avec : (i) nos filiales, sociétés affiliées, partenaires commerciaux ; (ii) revendeurs dans votre pays ou région, et (iii) sous-traitants dans la mesure nécessaire aux fins d'utilisation décrites ci-dessus.

Comment nous contacter

Yamaha Motor Co., Ltd., et Yamaha Motor Europe N.V. sont co-responsables du contrôle des données collectées. Toutes questions ou réclamations concernant le traitement de vos Données personnelles peuvent être adressées par écrit à l'adresse suivante :

Yamaha Motor Europe N.V./Digital Marketing & CRM

– PO Box 75033 – 1117 ZN Schiphol – Pays-Bas.

Le SEUL OBJECTIF de la collecte des informations de contact ci-dessus est de RÉPONDRE À UNE DEMANDE DE TRAITEMENT DES DONNÉES ET TOUT AUTRE TYPE

Informations générales

DE DEMANDE **NE RECEVRA AUCUNE RÉPONSE**. Veuillez fournir les informations suivantes pour le traitement approprié de votre demande : **(1) Votre nom ; (2) Votre adresse e-mail ; (3) Votre pays de résidence ; et (4) Votre numéro de série du moteur hors-bord**. Nous utiliserons vos informations personnelles fournies uniquement dans le but de répondre à votre demande de traitement des données.

Spécifications et exigences

FMU38092

Spécifications

REMARQUE:

“(AL)” indiqué dans les données spécifiées ci-dessous représente la valeur numérique de l'hélice en aluminium installée.

FMU48364

Dimensions et poids:

Longueur hors tout:

713 mm (28.1 in) (F40NET, F70B)

714 mm (28.1 in) (F40LET, F50EC, F50C, F60C, T50C, T60C)

Largeur hors tout:

384 mm (15.1 in) (F40LET, F50EC, F50C, F60C, T50C, T60C)

386 mm (15.2 in) (F40NET, F70B)

Hauteur hors tout L:

1439 mm (56.7 in) (F40LET, F50EC, F50C, F60C)

1479 mm (58.2 in) (T50C, T60C)

1484 mm (58.4 in) (F40NET, F70B)

Hauteur hors tout X:

1593 mm (62.7 in) (T60C)

1598 mm (62.9 in) (F70B)

Hauteur du tableau AR du moteur L:

527 mm (20.7 in) (F40LET, F50EC, F50C, F60C)

530 mm (20.9 in) (T50C, T60C)

534 mm (21.0 in) (F40NET, F70B)

Hauteur du tableau AR du moteur X:

644 mm (25.4 in) (T60C)

648 mm (25.5 in) (F70B)

Poids à vide (AL) L:

111 kg (245 lb) (F50EC)

114 kg (251 lb) (F40LET, F50C, F60C)

119 kg (262 lb) (T50C, T60C)

120 kg (265 lb) (F40NET, F70B)

Poids à vide (AL) X:

123 kg (271 lb) (T60C)

124 kg (273 lb) (F70B)

Performances:

Plage de fonctionnement à plein régime:

5000–6000 tr/min (F40LET, F50EC, F50C, F60C, T50C, T60C)

5300–6300 tr/min (F40NET, F70B)

Puissance nominale:

29.4 kW (40 CV) (F40LET, F40NET)

36.8 kW (50 CV) (F50EC, F50C, T50C)

44.1 kW (60 CV) (F60C, T60C)

51.5 kW (70 CV) (F70B)

Régime de ralenti (au point mort):

700–800 tr/min

Bloc de propulsion et d'alimentation:

Type:

4 temps SACT L4 16 soupapes (F40NET, F70B)

4 temps SACT L4 8 soupapes (F40LET, F50EC, F50C, F60C, T50C, T60C)

Cylindrée:

996 cm³ (60.8 c.i.)

Alésage x course:

65.0 × 75.0 mm (2.56 × 2.95 in)

Système d'allumage:

TCI

Bougie (NGK):

DPR6EB-9 (F40LET, F50EC, F50C, F60C, T50C, T60C)

LKR7E (F40NET, F70B)

Écartement de la bougie:

0.8–0.9 mm (0.031–0.035 in)

Système de direction:

Commande à distance

Starter:

Électrique

Système de carburation de démarrage:

Injection de carburant

Spécifications et exigences

Jeu de soupape IN (moteur froid):

0.15–0.25 mm (0.0059–0.0098 in)

Jeu de soupape EX (moteur froid):

0.25–0.35 mm (0.0098–0.0138 in)

Puissance nominale de la batterie (CCA/EN):

430–1080 A

Puissance nominale de la batterie (20HR/IEC):

70 Ah

Puissance maximale du générateur:

15 A (F40NET, F70B)

16 A (F40LET, F50EC, F50C, F60C, T50C, T60C)

Embase:

Positions du changement de vitesses:

Marche avant-point mort-marche arrière

Rapport d'engrenage:

1.85 (24/13) (F40LET, F50EC, F50C, F60C)

2.33 (28/12) (F40NET, F70B, T50C, T60C)

Système de correction de trim et relevage:

Assiette et relevage assistés (F40LET, F40NET, F50C, F60C, F70B, T50C, T60C)

Système de relevage hydraulique (F50EC)

Marque de l'hélice:

G (F40LET, F50EC, F50C, F60C)

K (F40NET, F70B, T50C, T60C)

Carburant et huile:

Carburant recommandé:

Essence normale sans plomb

Indice d'octane recherche min. (RON):
90

Capacité du réservoir de carburant:

24 L (6.34 US gal, 5.28 Imp.gal)

Huile moteur recommandée:

Huile pour moteur hors-bord 4 temps YAMALUBE 4



Qualité d'huile moteur recommandée 1:

SAE 10W-30/10W-40/5W-30

API SE/SF/SG/SH/SJ/SL

Quantité d'huile moteur (sans remplacement du filtre à huile):

1.9 L (2.01 US qt, 1.67 Imp.qt)

Quantité d'huile moteur (avec remplacement du filtre à huile):

2.1 L (2.22 US qt, 1.85 Imp.qt)

Système de lubrification:

Carter humide

Huile pour engrenages recommandée:

Huile pour engrenages de hors-bord YAMALUBE ou huile de transmission hypoïde

Qualité d'huile pour engrenages recommandée:

SAE 90 API GL-4

Quantité d'huile pour engrenages:

0.430 L (0.455 US qt, 0.378 Imp.qt)
(F40LET, F50EC, F50C, F60C)

0.670 L (0.708 US qt, 0.590 Imp.qt)
(F40NET, F70B, T50C, T60C)

Niveau de bruit et de vibrations:

Niveau de pression acoustique opérateur (ICOMIA 39/94):

82.8 dB(A) (F40LET, F50EC, F50C, F60C, T50C, T60C)

80.9 dB(A) (F40NET, F70B)

Spécifications et exigences

FMU33566

Conditions d'installation

FMU33566

Puissance nominale du bateau

FWM01561

AVERTISSEMENT

La surmotorisation d'un bateau peut entraîner une grave instabilité.

Avant d'installer le(s) moteur(s) hors-bord, vérifiez que la puissance totale de votre (vos) moteur(s) hors-bord n'excède pas la puissance nominale du bateau. Consultez la plaque d'homologation du bateau ou contactez le fabricant.

FMU40491

Montage du moteur hors-bord

FWM02501

AVERTISSEMENT

- **Un montage incorrect du moteur hors-bord peut entraîner des conditions dangereuses comme une mauvaise manœuvrabilité, une perte de contrôle ou un risque d'incendie.**
- **Comme le moteur hors-bord est très lourd, un équipement et une formation spéciaux sont nécessaires pour le monter en toute sécurité.**

Votre revendeur ou toute autre personne expérimentée dans le montage doit monter le moteur hors-bord en utilisant l'équipement adéquat et en appliquant les instructions de montage complètes. Pour plus d'informations, voir page 51.

FMU33582

Conditions de commande à distance

FWM01581

AVERTISSEMENT

- **Si le moteur démarre en prise, le bateau risque de bouger de façon brusque et imprévue, risquant ainsi de provoquer une collision ou de faire passer les passagers par-dessus bord.**
- **Si le moteur démarre en prise, c'est que la sécurité de démarrage embrayé ne fonctionne pas correctement et vous devez cesser toute utilisation du moteur hors-bord. Contactez votre revendeur Yamaha.**

L'unité de commande à distance doit être équipée d'un (de) dispositif(s) de sécurité de démarrage embrayé. Ce dispositif empêche le moteur de démarrer s'il n'est pas au point mort.

FMU25695

Exigences pour la batterie

FMU25723

Spécifications de la batterie

Puissance nominale de la batterie (CCA/EN):

430–1080 A

Puissance nominale de la batterie (20HR/IEC):

70 Ah

Le moteur ne démarrera pas si la tension de la batterie est trop faible.

FMU36293

Montage de la batterie

Montez correctement le support de la batterie à un endroit sec, bien aéré et exempt

Spécifications et exigences

de vibrations sur le bateau.

AVERTISSEMENT! Ne placez pas d'objets inflammables ni d'objets en vrac ou métalliques dans le même compartiment que la batterie. Un incendie, une explosion ou des étincelles pourraient en résulter. [FWM01821]

Câble de batterie

La taille et la longueur du câble de batterie sont d'une importance cruciale. Consultez votre revendeur Yamaha à propos de la taille et la longueur du câble de batterie.

FMU41604

Sélection de l'hélice

Après avoir sélectionné un moteur hors-bord, la sélection de l'hélice adéquate est l'une des décisions d'achat les plus importantes qu'un plaisancier puisse faire. Le type, la taille et le modèle de votre hélice produisent un impact direct sur l'accélération, la vitesse de pointe, les économies de carburant et même la durée de vie du moteur. Yamaha conçoit et fabrique des hélices pour tous les moteurs hors-bord Yamaha et chaque type d'application.

Votre revendeur Yamaha peut vous aider à sélectionner l'hélice adéquate en fonction de vos besoins de navigation. Sélectionnez une hélice qui permet au moteur d'atteindre la plage de régime moyenne ou supérieure à plein gaz avec la charge maximum du bateau. D'une manière générale, sélectionnez une hélice avec un plus grand pas pour la navigation avec une faible charge et une hélice avec un plus petit pas pour naviguer avec une forte charge. Si vous transportez des charges qui varient fortement, sélectionnez une hélice qui permet au moteur de tourner dans la plage de régime pour votre charge maximum, mais n'oubliez pas que

vous devez réduire les gaz afin de rester dans la plage de régime préconisée lorsque vous transportez des charges plus légères. Yamaha recommande l'utilisation d'une hélice adaptée au "amortisseur de sélection (Shift Dampener System)". Pour plus d'informations, consultez votre revendeur Yamaha.

Pour contrôler l'hélice, voir page 95.

Exemple d'hélice

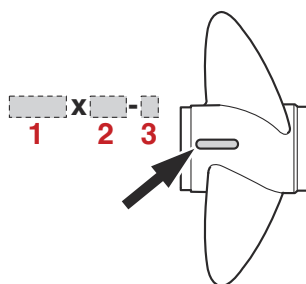

ZMU04606

1. Diamètre de l'hélice en pouces
2. Pas de l'hélice en pouces
3. Type d'hélice (marque d'hélice)

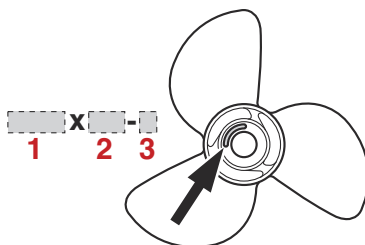

ZMU04607

1. Diamètre de l'hélice en pouces
2. Pas de l'hélice en pouces
3. Type d'hélice (marque d'hélice)

Spécifications et exigences

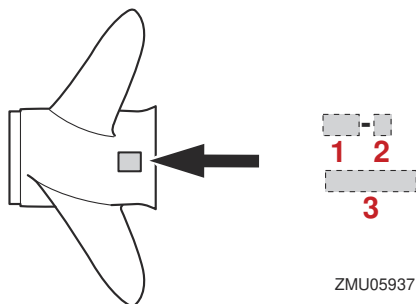

1. Pas de l'hélice en pouces
2. Type d'hélice (marque d'hélice)
3. Diamètre de l'hélice en pouces

FMU25771

Sécurité de démarrage embrayé

Les moteurs hors-bord Yamaha et les boîtiers de commande à distance agréés par Yamaha sont équipés d'un (de) dispositif(s) de sécurité de démarrage embrayé. Cette fonction ne permet au moteur de démarrer que s'il est au point mort. Sélectionnez toujours le point mort avant de faire démarrer le moteur.

FMU41953

Exigences concernant l'huile moteur

Sélectionnez un grade d'huile en fonction des températures moyennes dans la zone géographique où le moteur hors-bord sera utilisé.

Huile moteur recommandée:

Huile pour moteur hors-bord 4 temps
YAMALUBE 4

Qualité d'huile moteur recommandée 1:

SAE 10W-30/10W-40/5W-30
API SE/SF/SG/SH/SJ/SL

Qualité d'huile moteur recommandée 2:

SAE 15W-40/20W-40/20W-50
API SH/SJ/SL

Quantité d'huile moteur (sans rempla- cement du filtre à huile):

1.9 L (2.01 US qt, 1.67 Imp.qt)

Quantité d'huile moteur (avec rempla- cement du filtre à huile):

2.1 L (2.22 US qt, 1.85 Imp.qt)

Si les grades d'huile mentionnés dans le groupe d'huile moteur recommandé 1 ne sont pas disponibles, sélectionnez un autre grade d'huile dans le groupe d'huile moteur recommandé 2.

Grade d'huile moteur recommandé 1

| SAE | | | | | | | | API |
|-----|-----|----|----|----|----|-----|-----|----------------------------------|
| -4 | 14 | 32 | 50 | 68 | 86 | 104 | 122 | F |
| -20 | -10 | 0 | 10 | 20 | 30 | 40 | 50 | C |
| | | | | | | | | SE SF SG SH SJ SL |

ZMU06854

Grade d'huile moteur recommandé 2

| SAE | | | | | | | | | | | API |
|-----|-----|----|--------|----|----|-----|-----|---|--|--|----------------|
| -4 | 14 | 32 | 50 | 68 | 86 | 104 | 122 | F | | | SH SJ SL |
| -20 | -10 | 0 | 10 | 20 | 30 | 40 | 50 | C | | | |
| | | | 15W-40 | | | | | | | | |
| | | | 20W-40 | | | | | | | | |
| | | | 20W-50 | | | | | | | | |

ZMU06855

FMU36361

Exigences pour le carburant

FMU40203

Essence

Utilisez une essence de bonne qualité qui présente l'indice d'octane minimum. Si des cognements ou des cliquetis se produisent, utilisez de l'essence d'une autre marque ou du carburant sans plomb de qualité supérieure.

Carburant recommandé:

Essence normale sans plomb

Indice d'octane recherche min. (RON):

90

FCM01982

ATTENTION

- **N'utilisez pas d'essence plombée. L'essence plombée peut endommager gravement le moteur.**
- **Veillez à ce que de l'eau ni des contaminants ne pénètrent dans le réservoir de carburant. Du carburant contaminé peut provoquer une altération des performances et des dommages au moteur. Utilisez uniquement de l'essence fraîche qui a été stockée dans des contenants propres.**



REMARQUE:

- Cette marque identifie le carburant recommandé pour ce moteur hors-bord comme spécifié par le Règlement européen (EN228).
- Vérifiez que la buse d'essence a le même identifiant lorsque vous faites le plein.

Essence-alcool

Il existe deux types d'essence-alcool : l'essence-alcool contenant de l'éthanol (E5 et E10) et celle contenant du méthanol. De l'éthanol peut être employé si la teneur en éthanol ne dépasse pas 10% et si le carburant satisfait aux conditions d'indice d'octane minimum. E85 est un mélange de carburant contenant 85% d'éthanol et ne peut pas être utilisé dans votre moteur hors-bord. Tous les mélanges à l'éthanol contenant plus de 10% d'éthanol risquent d'endommager le système d'alimentation ou de causer des problèmes de démarrage et de fonctionnement du moteur. Yamaha déconseille l'usage d'essence-alcool contenant du méthanol parce qu'elle risque d'endommager le système d'alimentation ou de réduire les performances du moteur.

Il est recommandé d'installer un ensemble de filtre à carburant marin à séparateur d'eau (10 microns minimum) entre le réservoir de carburant de votre bateau et le moteur hors-bord lorsque vous employez de

Spécifications et exigences

l'éthanol. L'éthanol est réputé pour permettre l'absorption de l'humidité dans le réservoir de carburant et les systèmes du bateau. L'humidité dans le carburant peut provoquer la corrosion des composants métalliques du système d'alimentation, des problèmes de démarrage et de fonctionnement, ce qui nécessite une maintenance additionnelle du système d'alimentation.

FMU36881

Eau boueuse ou acide

Yamaha vous conseille vivement de faire installer par votre revendeur le kit de pompe à eau plaqué chrome proposé en option si vous utilisez le moteur hors-bord dans des eaux boueuses ou acides. Il peut cependant ne pas s'avérer nécessaire sur certains modèles.

FMU36331

Peinture antifouling

Une coque propre améliore les performances du bateau. La coque du bateau doit dans toute la mesure du possible rester exempte de concrétions marines. Si nécessaire, la coque du bateau peut être revêtue d'une peinture antifouling agréée dans votre zone géographique afin d'inhiber les concrétions marines.

N'utilisez pas de peinture antifouling qui contient du cuivre ou du graphite. Ces peintures peuvent provoquer une corrosion plus rapide du moteur.

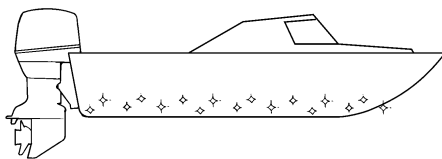

ZMU05176

FMU40302

Exigences relatives à l'élimination du moteur hors-bord

N'éliminez jamais le moteur hors-bord illégalement (décharge). Yamaha recommande de consulter le revendeur au sujet de l'élimination du moteur hors-bord.

FMU36353

Equipement de secours

Conservez les éléments suivants à bord en cas de panne du moteur hors-bord.

- Une trousse à outils contenant un assortiment de tournevis, de pinces, de clés (y compris les dimensions métriques) et de la bande isolante.
- Feu à éclats étanche à l'eau avec piles supplémentaires.
- Un cordon du coupe-circuit du moteur supplémentaire avec agrafe.
- Pièces de rechange, comme un jeu de bougies supplémentaire.

Pour plus de détails, consultez votre revendeur Yamaha.

Spécifications et exigences

FMU25223

Informations sur le contrôle des émissions

FMU25232

Ce moteur satisfait au règlement de l'U.S. Environmental Protection Agency (EPA) pour les moteurs marins SI. Pour plus de détails, voir l'étiquette apposée sur le moteur.

FMU31563

Étiquette d'homologation du certificat de contrôle des émissions

Cette étiquette est apposée à l'emplacement indiqué.

New Technology; (4-stroke) MFI

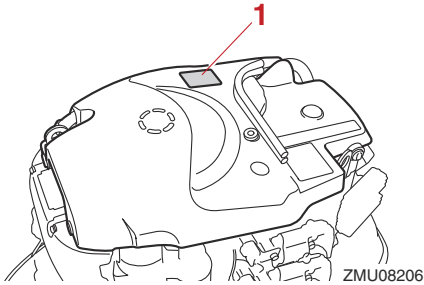

1. Emplacement de l'étiquette d'homologation



FMU25275

Étiquettes à étoiles

Votre moteur hors-bord est identifié au moyen d'une étiquette à étoiles du California Air Resources Board (CARB). Voir ci-dessous pour une description de l'étiquette de votre modèle.

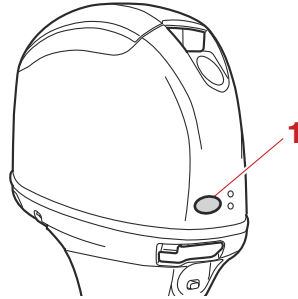

1. Emplacement de l'étiquette à étoile

FMU40331

Une Étoile—Faibles émissions

L'étiquette à une étoile identifie les moteurs qui satisfont aux normes d'émissions d'échappement 2001 pour scooters nautiques et moteurs hors-bord marins de l'Air Resources Board. Les moteurs qui satisfont à ces normes produisent 75% d'émissions en moins que les moteurs deux temps à carburation classique. Ces moteurs sont équivalents aux normes 2006 de l'U.S. EPA pour les moteurs marins.



ZMU01702

Spécifications et exigences

FMU40341

Deux étoiles— Très faibles émissions

L'étiquette à deux étoiles identifie les moteurs qui satisfont aux normes d'émissions d'échappement 2004 pour scooters nautiques et moteurs hors-bord marins de l'Air Resources Board. Les moteurs qui satisfont à ces normes produisent 20% d'émissions en moins que les moteurs à Une étoile - Faibles émissions.



ZMU01703

FMU40351

Trois Etoiles— Emissions ultra faibles

L'étiquette à trois étoiles identifie les moteurs qui satisfont aux normes d'émissions d'échappement 2008 pour scooters nautiques et moteurs hors-bord marins et aux normes d'émissions d'échappement 2003-2008 pour moteurs marins en-bord et à transmission en Z de l'Air Resources Board. Les moteurs qui satisfont à ces normes produisent 65% d'émissions en moins que les moteurs à Une étoile - Faibles émissions.



ZMU01704

FMU3862

Quatre étoiles— Emissions extrêmement faibles

L'étiquette à quatre étoiles identifie les moteurs satisfaisant aux normes d'émissions d'échappement 2009 de l'Air Resources Board pour moteurs marins en-bord et à transmission en z. Les moteurs marins hors-bord et pour scooters nautiques peuvent également être conformes à ces normes. Les moteurs qui satisfont à ces normes produisent 90% d'émissions en moins que les moteurs à Une étoile - Faibles émissions.



ZMU05663

FMU46723

Diagramme des composants

REMARQUE:

* Peuvent ne pas être exactement comme illustré ; peuvent également ne pas être inclus dans l'équipement standard de tous les modèles (commande du revendeur).

F40L, F50EC, F50C, T50C, F60C, T60C

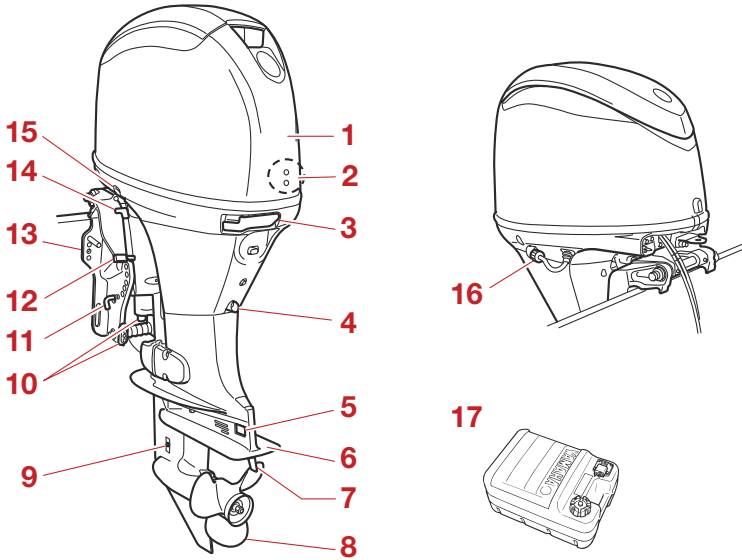

1. Capot supérieur
2. Séparateur d'eau
3. Levier de verrouillage du capot
4. Vis de vidange
5. Anode*
6. Plaque anticavitation
7. Dérive (anode)
8. Hélice*
9. Entrée d'eau de refroidissement
10. Anode(s)*
11. Tige de trim*
12. Levier de verrouillage du système de relevage*
13. Support de presse

14. Levier support de relevage
15. Interrupteur de trim*
16. Dispositif de rinçage
17. Réservoir de carburant*

Composants

F40N, F70B

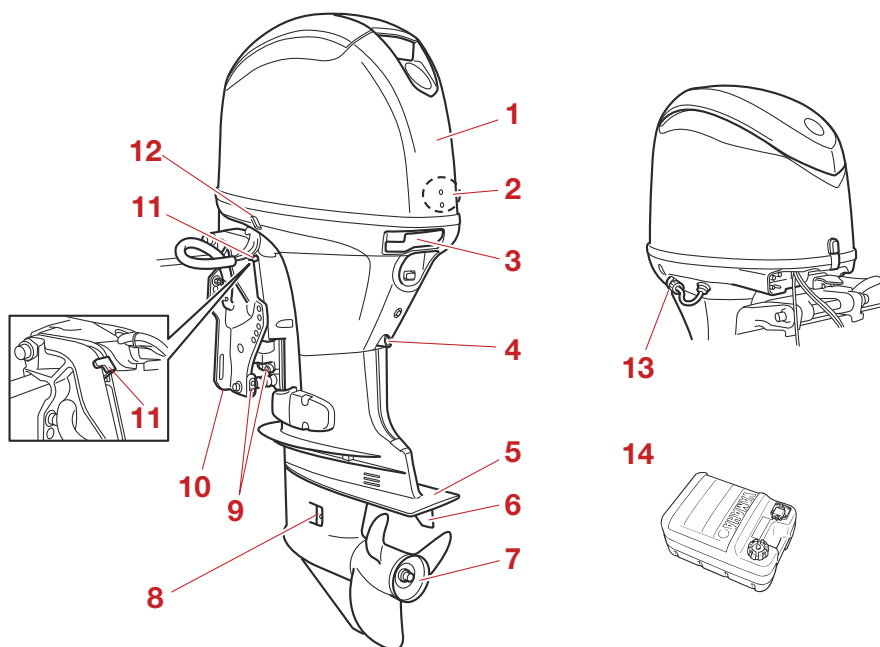

1. Capot supérieur
2. Séparateur d'eau
3. Levier de verrouillage du capot
4. Vis de vidange
5. Plaque anticavitation
6. Dérive (anode)
7. Hélice*
8. Entrée d'eau de refroidissement
9. Anode(s)
10. Support de presse
11. Levier support de relevage
12. Interrupteur de trim
13. Dispositif de rinçage
14. Réservoir de carburant*

FMU46733

Éléments optionnels

Les éléments suivants sont disponibles auprès de votre distributeur Yamaha. Pour plus de détails, consultez votre revendeur Yamaha.

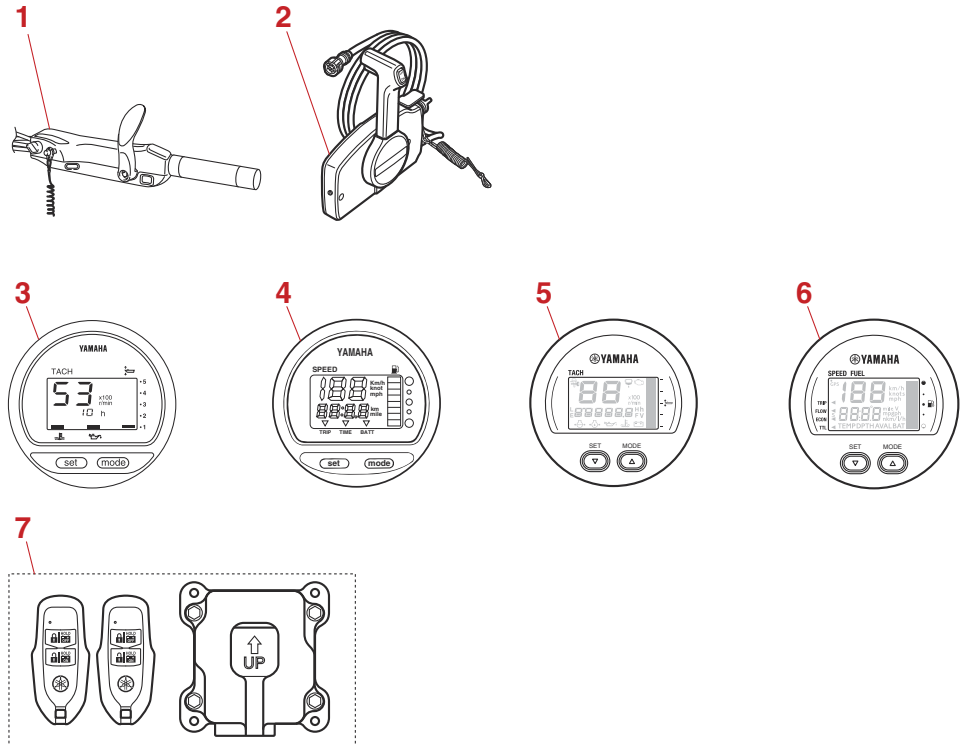

ZMU08550

1. Barre franche
2. Boîtier de commande à distance (type à montage latéral)
3. Compte-tours numérique
4. Indicateur de vitesse numérique
5. Compte-tours multifonction 6Y8
6. Compteur de vitesse & jauge de carburant multifonction 6Y8
7. Yamaha Security System (Y-COP)

Composants

FMU25804

Réservoir de carburant

Si votre modèle est équipé d'un réservoir de carburant portable, sa fonction est la suivante.

FWM00021



Le réservoir de carburant fourni avec ce moteur constitue son réservoir de carburant dédié et ne peut pas être employé comme réservoir de stockage de carburant. Les utilisateurs commerciaux doivent se conformer aux réglementations officielles applicables en matière de licence et d'homologation.

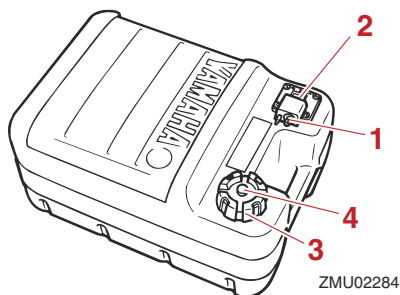

1. Raccord à carburant
2. Jauge de carburant
3. Bouchon du réservoir de carburant
4. Vis de mise à pression atmosphérique

FMU25831

Raccord de carburant

Ce raccord est employé pour connecter la conduite d'alimentation.

FMU25842

Jauge de carburant

Cette jauge se situe sur le bouchon du réservoir de carburant ou sur la base du raccord de carburant. Elle indique la quantité approximative de carburant restant dans le réservoir.

FMU25851

Bouchon du réservoir de carburant

Ce bouchon ferme le réservoir de carburant. Lorsqu'il est enlevé, le réservoir peut être rempli de carburant. Pour enlever le bouchon, tournez-le dans le sens antihoraire.

FMU25861

Vis de mise à pression atmosphérique

Cette jauge se trouve sur le bouchon du réservoir de carburant. Pour desserrer la vis, tournez-la dans le sens antihoraire.

FMU46753

Yamaha Security System (Y-COP/en option)

FCM02461

ATTENTION

Le Yamaha Security System est vendu en conformité avec les lois et réglementations applicables en matière de transmission des ondes radio. Par conséquent, si ce produit est utilisé à l'extérieur du pays dans lequel il a été vendu, il peut en résulter une infraction aux lois et réglementations en matière de transmission des ondes radio du pays où il est employé. Pour plus de détails, consultez votre revendeur Yamaha.

Le Yamaha Security System, qui protège contre le vol, se compose du récepteur et de clés intelligente. Le Yamaha Security System est disponible auprès de votre revendeur Yamaha. Pour plus de détails, consultez votre revendeur Yamaha.

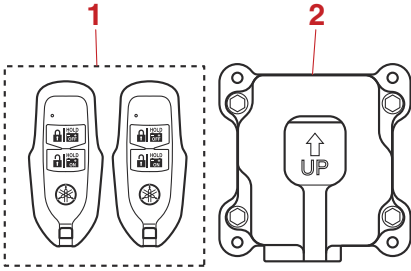

1. Clé intelligente
2. Récepteur

Le moteur ne peut pas démarrer si le système de sécurité est en mode verrouillage. Le moteur peut uniquement démarrer en mode déverrouillé. Pour plus d'informations, reportez-vous aux manuels d'installation et de l'utilisateur fournis avec le système de sécurité.

FMU26183

Boîtier de commande à distance

Le levier de commande à distance actionne l'inverseur et l'accélérateur. Les contacteurs électriques sont montés sur le boîtier de commande à distance.

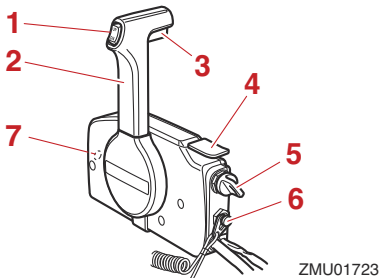

1. Interrupteur de trim
2. Levier de commande à distance
3. Commande de verrouillage de point mort
4. Levier d'accélération au point mort
5. Interrupteur principal

6. Contacteur de coupure du moteur
7. Régleur de friction de l'accélérateur

FMU26192

Levier de commande à distance

Déplacez ce levier vers l'avant depuis le point mort pour engager la marche à avant. Tirez le levier du point mort vers l'arrière pour engager la marche arrière. Le moteur continue de tourner au ralenti jusqu'à ce que le levier ait été déplacé d'environ 35° (on sent un arrêt). Déplacez le levier au-delà de l'arrêt pour ouvrir le papillon et le moteur commence à accélérer.

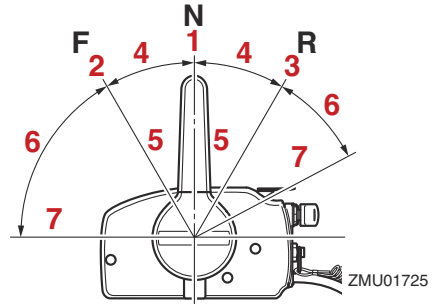

1. Point mort "N"
2. Marche avant "F"
3. Marche arrière "R"
4. Inverseur
5. Complètement fermé
6. Accélérateur
7. Complètement ouvert

FMU26202

Commande de verrouillage de point mort

Pour désengager le point mort, relevez la commande de verrouillage au point mort.

Composants

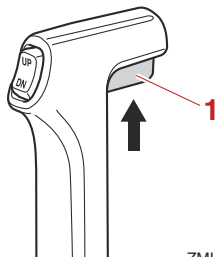

ZMU01727

1. Commande de verrouillage de point mort

FMU26213

Levier d'accélération au point mort

Pour ouvrir le papillon sans engager la marche avant ou arrière, amenez le levier de commande à distance au point mort et relevez le levier d'accélération au point mort.

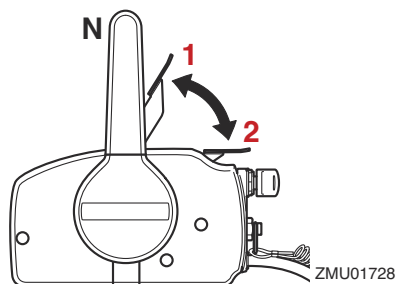

ZMU01728

1. Complètement ouvert
2. Complètement fermé

REMARQUE:

Le levier d'accélération au point mort ne fonctionne que lorsque le levier de commande à distance se trouve au point mort. Le levier de commande à distance ne fonctionne que lorsque le levier d'accélération au point mort se trouve en position de fermeture complète.

FMU25914

Barre franche

Pour changer de direction, déplacez la barre franche vers la gauche ou vers la droite.

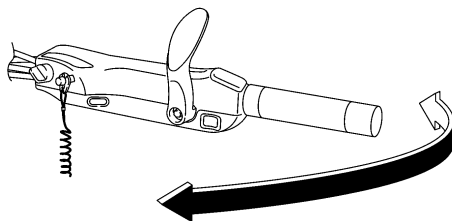

ZMU05203

FMU25925

Levier d'inversion

Déplacez le levier d'inversion vers l'avant pour engager la marche avant ou vers l'arrière pour engager la marche arrière.

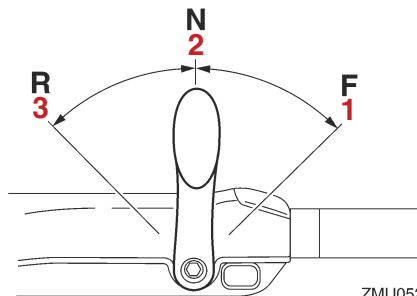

ZMU05204

1. Marche avant "F"
2. Point mort "N"
3. Marche arrière "R"

FMU25943

Poignée d'accélérateur

La poignée de l'accélérateur se situe sur la barre franche. Tournez la poignée dans le sens antihoraire pour augmenter la vitesse et dans le sens horaire pour réduire la vitesse.

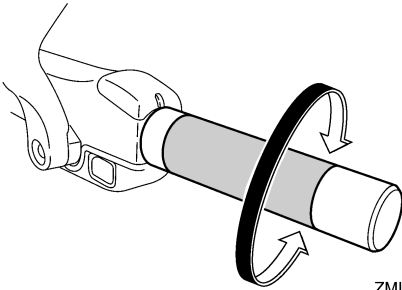

ZMU05205

FMU25963

Indicateur d'accélération

La courbe de consommation de carburant sur l'indicateur d'accélération indique la quantité relative de carburant consommé à chaque position de l'accélérateur. Choisissez le réglage qui offre des performances et une économie de carburant optimales pour l'utilisation voulue.

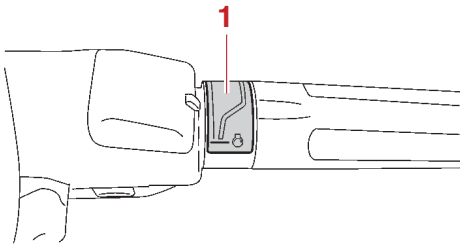

ZMU05206

1. Indicateur d'accélération

FMU25978

Régleur de friction de l'accélérateur

Un dispositif de friction situé dans le boîtier de commande à distance assure une résistance réglable au mouvement de la poignée d'accélérateur ou du levier de commande à distance, qui peut être réglée suivant les préférences de l'opérateur.

Pour augmenter la résistance, tournez le régleur dans le sens horaire. Pour diminuer la résistance, tournez le régleur dans le sens antihoraire. **AVERTISSEMENT! Ne serrez pas excessivement le régleur de friction. Si la résistance est trop forte, il peut s'avérer difficile d'actionner le levier de commande à distance ou la poignée d'accélérateur, ce qui peut résulter en un accident.** [FWM00033]

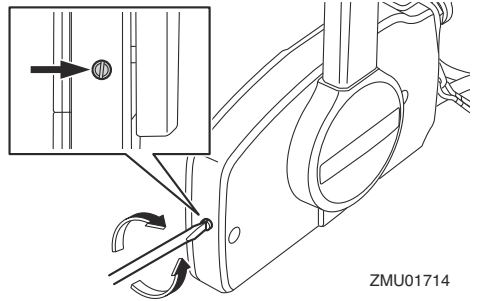

ZMU01714

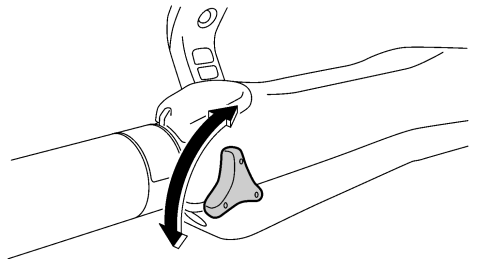

ZMU05207

Lorsque vous désirez maintenir une vitesse constante, serrez le régleur pour conserver le réglage voulu de l'accélérateur.

FMU25996

Cordon du coupe-circuit du moteur et agrafe

L'agrafe doit être attachée au contacteur de coupure du moteur pour que le moteur puisse fonctionner. Le cordon doit être attaché à un endroit résistant des vêtements de

Composants

l'opérateur, au bras ou à la jambe. Si l'opérateur tombe par-dessus bord ou quitte la barre, le cordon retire l'agrafe et le circuit d'allumage du moteur est coupé. Cela empêche le bateau de continuer sous l'impulsion du moteur. **AVERTISSEMENT! En cours d'utilisation, attachez le cordon du coupe-circuit du moteur à une partie résistante de vos vêtements, au bras ou à la jambe. N'attachez pas le cordon à un vêtement susceptible de se déchirer. Ne faites pas passer le cordon là où il risque d'être coincé, ce qui l'empêcherait de fonctionner. Evitez de tirer accidentellement sur le cordon en cours de fonctionnement normal. Une perte de puissance signifie la perte d'une grande partie de la manœuvrabilité. De même, sans la puissance du moteur, le bateau risque de ralentir brusquement. Ce qui pourrait projeter les personnes et les objets vers l'avant.** [FWM00123]

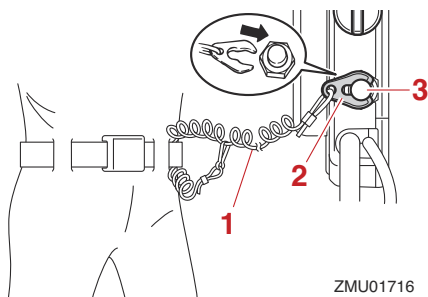

ZMU01716

1. Cordon de coupe-circuit du moteur
2. Agrafe
3. Contacteur de coupe-circuit du moteur

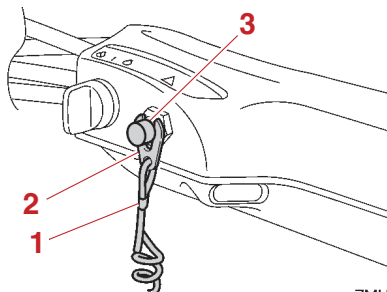

ZMU05208

1. Cordon de coupe-circuit du moteur
2. Agrafe
3. Contacteur de coupe-circuit du moteur

FMU26004

Bouton d'arrêt du moteur

Le bouton d'arrêt du moteur arrête le moteur lorsqu'il est enfoncé.

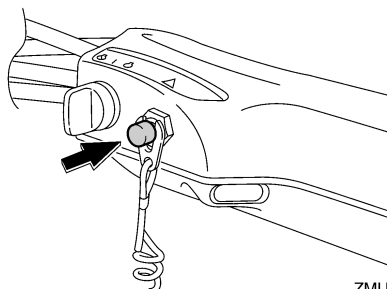

ZMU05209

FMU26092

Interrupteur principal

L'interrupteur principal commande le système d'allumage ; son fonctionnement est décrit ci-dessous.

● "OFF" (arrêt)

Lorsque l'interrupteur principal se trouve sur la position "OFF" (arrêt), les circuits électriques sont déconnectés et la clé peut être retirée.

● "ON" (marche)

Lorsque l'interrupteur principal se trouve sur la position "ON" (marche), les circuits électriques sont connectés et la clé ne peut être retirée.

● "START" (démarrer)

Lorsque l'interrupteur principal se trouve sur la position "START" (démarrer), le moteur du démarreur tourne pour faire démarrer le moteur. Dès que vous relâchez la clé, elle revient automatiquement sur la position "ON" (marche).

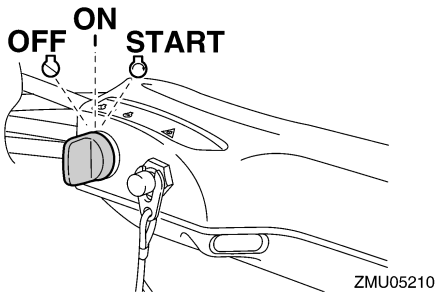
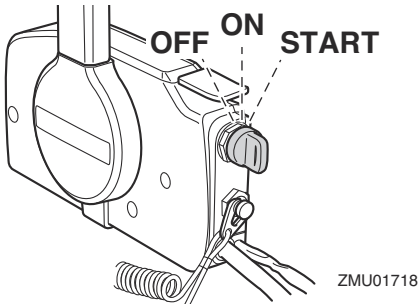

FMU31433

Régleur de la friction de direction

Un dispositif de friction permet d'ajuster la résistance du mécanisme de direction et peut être réglé selon les préférences de l'opérateur. Un levier de réglage est situé à la base du support de barre franche.

Pour augmenter la résistance, tournez le levier vers bâbord "A".

Pour diminuer la résistance, tournez le levier vers tribord "B".

FWM00041

AVERTISSEMENT

Ne serrez pas excessivement le régleur de friction. Si la résistance est trop forte, il peut s'avérer difficile de diriger le bateau, ce qui peut résulter en un accident.

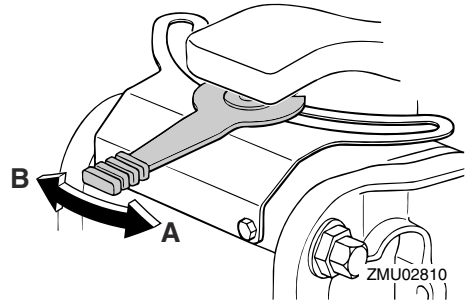

Si la résistance n'augmente pas même lorsque le levier est tourné vers bâbord "A", assurez-vous que l'écrou est serré au couple spécifié.

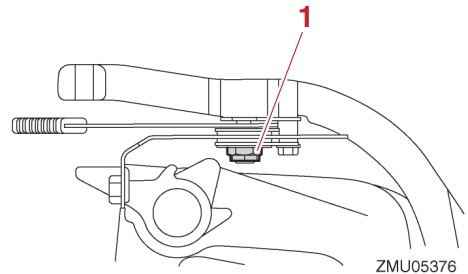

1. Ecrou

Couple de serrage de l'écrou :
6 N·m (0.6 kgf·m, 4.4 lb·ft)

REMARQUE:

- Le mouvement de la direction est bloqué lorsque le levier de réglage se trouve sur la position "A".

Composants

- Vérifiez si la barre franche tourne librement lorsque le levier est tourné vers tribord “B”.
- N’appliquez pas de lubrifiants comme de la graisse sur les zones de friction du régulateur de friction de la direction.

FMU26144

Interrupteur de trim sur la commande à distance ou la barre franche

Le système de trim ajuste l’angle du moteur hors-bord par rapport au tableau AR. Lorsque vous appuyez sur l’interrupteur “UP” (relever), le moteur hors-bord s’incline vers le haut, puis se relève. Lorsque vous appuyez sur l’interrupteur “DN” (abaisser), le moteur hors-bord s’abaisse, puis s’incline vers le bas. Dès que vous relâchez l’interrupteur, le moteur hors-bord s’arrête dans sa position actuelle.

Pour des instructions sur l’utilisation de l’interrupteur du système de trim, voir pages 68 et 71.

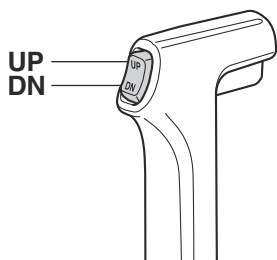

ZMU01720

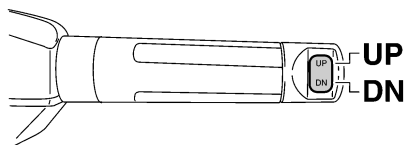

ZMU05211

FMU26156

Interrupteur de trim sur le capot inférieur

L’interrupteur de trim est situé sur le côté du capot inférieur. Lorsque vous appuyez sur l’interrupteur “UP” (relever), le moteur hors-bord s’incline vers le haut, puis se relève. Lorsque vous appuyez sur l’interrupteur “DN” (abaisser), le moteur hors-bord s’abaisse, puis s’incline vers le bas. Dès que vous relâchez l’interrupteur, le moteur hors-bord s’arrête dans sa position actuelle.

Pour les instructions d’utilisation de l’interrupteur de trim, voir page 71.

FWM01032

AVERTISSEMENT

Utilisez uniquement l’interrupteur de trim situé sur le capot moteur lorsque le bateau est à l’arrêt complet et le moteur coupé. L’utilisation de cet interrupteur en cours de navigation accroît le risque de passer par-dessus bord et peut distraire l’opérateur, augmentant ainsi le risque de collision avec un autre bateau ou un obstacle.

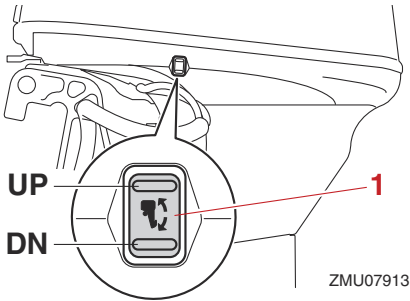

1. Interrupteur de trim

FMU30903

Interrupteurs de régime embrayé variable

Le régime embrayé peut être ajusté lorsque le moteur hors-bord est en régime embrayé. Appuyez sur l'interrupteur "UP" pour augmenter le régime embrayé et sur l'interrupteur "DN" pour diminuer le régime embrayé.

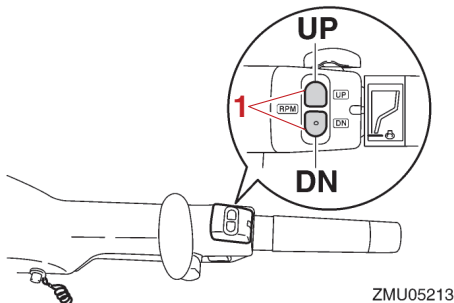

1. Interrupteur de régime embrayé variable

REMARQUE:

- Le régime embrayé change d'approximativement 50 tr/min à chaque pression sur un interrupteur.
- Si le régime embrayé a été ajusté, le moteur revient au régime embrayé normal lorsque le moteur est arrêté et redémarré

ou lorsque le régime du moteur dépasse environ 3000 tr/min.

- Pour les instructions d'utilisation de l'interrupteur de régime embrayé, voir page 67.

FMU26246

Dérive avec anode

FWM00841

AVERTISSEMENT

Une dérive mal ajustée peut entraîner des difficultés de manœuvrabilité. Effectuez toujours un test de navigation après que la dérive a été installée ou remplacée afin de vous assurer que la direction est correcte. Assurez-vous que vous avez serré le boulon après avoir réglé la dérive.

La dérive doit être ajustée de façon à ce que la commande de direction puisse être tournée vers la gauche ou vers la droite en appliquant une force identique.

Si le bateau tend à virer à gauche (bâbord), tournez l'extrémité arrière de la dérive vers bâbord "A" dans l'illustration. Si le bateau tend à virer à droite (tribord), tournez l'extrémité arrière de la dérive vers tribord "B" dans l'illustration.

FCM00841

ATTENTION

La dérive sert également d'anode pour protéger le moteur contre la corrosion électrochimique. Ne peignez jamais la dérive car elle deviendrait inefficace comme anode.

Composants

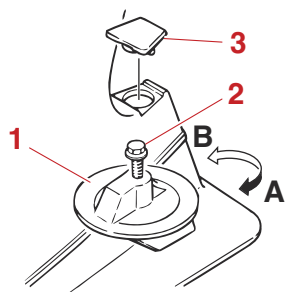

ZMU02525

1. Dérive
2. Boulon
3. Capuchon

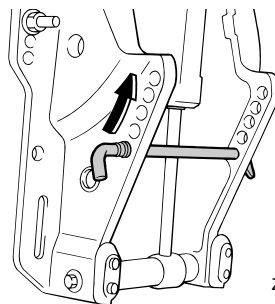

ZMU03593

FMU26314

Mécanisme de verrouillage de relevage

Le mécanisme de verrouillage du système de relevage sert à empêcher que le moteur hors-bord se relève hors de l'eau en marche arrière.

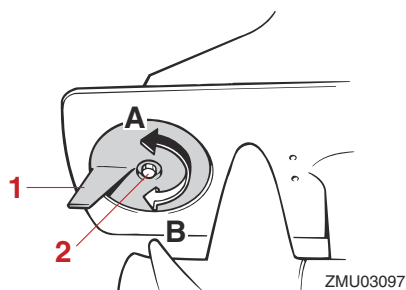

ZMU03097

1. Dérive
2. Boulon

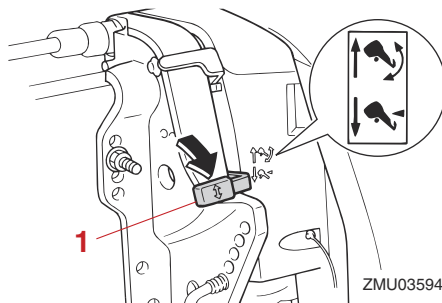

ZMU03594

1. Levier de verrouillage du système de relevage

Couple de serrage du boulon :

18 N·m (1.8 kgf·m, 13 lb·ft)
 (F40LET, F50EC, F50C, F60C)
 37 N·m (3.7 kgf·m, 27 lb·ft)
 (F40NET, T50C, T60C, F70B)

FMU26263

Tige de trim (goupille de relevage)

La position de la tige de trim détermine l'angle de trim minimum du moteur hors-bord par rapport au tableau AR.

Pour le verrouiller, amenez le levier de verrouillage du système de relevage sur la position "🔒" (verrouillée).

Pour le déverrouiller, poussez le levier de verrouillage du système de relevage sur la position "🔓" (déverrouillée).

FMU34462

Levier support de relevage pour les modèles à système de trim ou à relevage hydraulique

Pour maintenir le moteur hors-bord en position relevée, verrouillez le levier support de relevage sur le support de fixation.

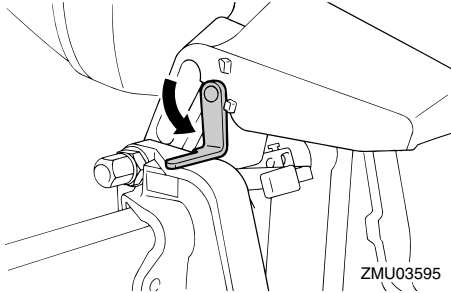

FCM00661

ATTENTION

N'utilisez pas le levier ou le bouton de support de relevage lorsque vous remorquez le bateau. Le moteur hors-bord pourrait se déverrouiller du support de relevage et retomber. Si le moteur ne peut être remorqué en position de fonctionnement normale, employez un dispositif de support pour le verrouiller en position relevée.

FMU40762

Levier de verrouillage du capot

Les leviers de verrouillage du capot sont utilisés pour fixer le capot supérieur.

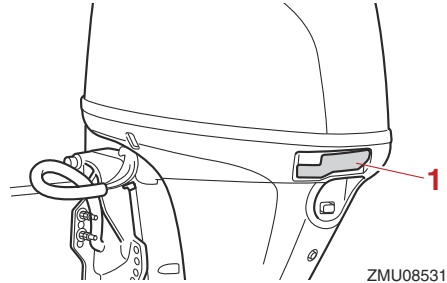

1. Levier(s) de verrouillage du capot

FMU26464

Dispositif de rinçage

Ce dispositif est utilisé pour nettoyer les passages d'eau de refroidissement du moteur à l'aide d'un flexible de jardin et d'eau du robinet.

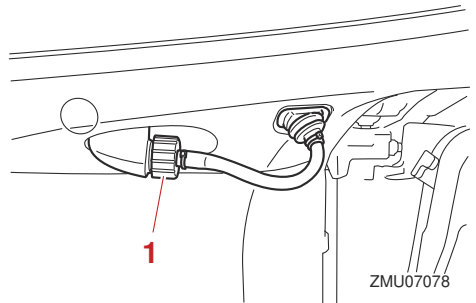

1. Dispositif de rinçage

REMARQUE:

Pour des détails concernant son utilisation, voir page 81.

FMU35564

Filtre à carburant/Séparateur d'eau

Ce moteur présente une combinaison de filtre à carburant/séparateur d'eau et d'un système d'alerte associé. Si l'eau séparée

Composants

du carburant dépasse un volume spécifique, le dispositif d'alerte du compte-tours multifonction 6Y8 est activé.

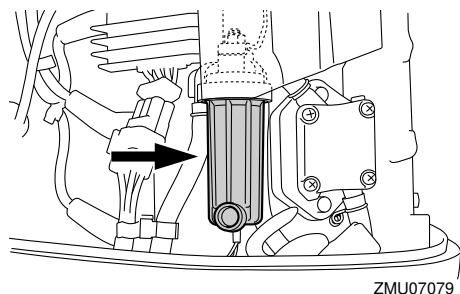
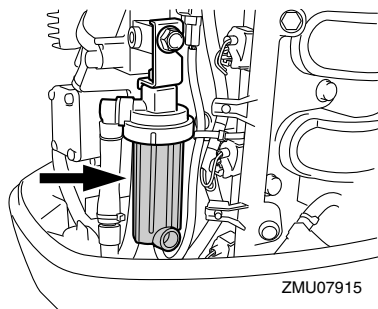

Pour des détails sur la signification de l'indicateur d'alerte, voir page 48.

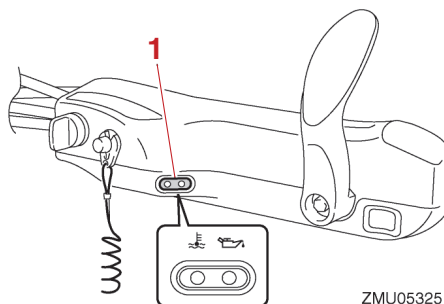

1. Indicateur d'alerte

Activation du dispositif d'alarme

- L'indicateur d'alerte du séparateur d'eau du compte-tours multifonction 6Y8 se met à clignoter.
- Le vibreur retentit par intermittence uniquement lorsque le levier d'inversion est au point mort.
- Lorsque le système d'alerte est activé, arrêtez le moteur et consultez immédiatement un distributeur Yamaha.

FMU26305

Indicateur d'alerte

Si le moteur développe une condition qui déclenche une alerte, l'indicateur s'allume.

FMU36017

Indicateurs

FMU36026

Indicateur d'alerte de faible pression d'huile

Si la pression d'huile tombe trop bas, cet indicateur s'allume. Pour plus d'informations, voir page 48.

FCM00024

ATTENTION

- **Ne continuez pas à faire fonctionner le moteur si l'indicateur d'alerte de faible pression d'huile est activé et si le niveau d'huile moteur est bas. Le moteur subirait de graves dommages.**
- **L'indicateur d'alerte de faible pression d'huile n'indique pas le niveau d'huile moteur. Pour contrôler le niveau d'huile, utilisez la jauge d'huile. Pour plus d'informations, voir la page 56.**

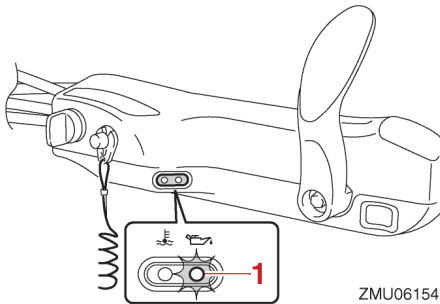

1. Indicateur d'alerte de faible pression d'huile

FMU36034

Indicateur d'alerte de surchauffe

Si la température du moteur augmente trop, cet indicateur s'allume. Pour plus d'informations, voir page 48.

FCM00053

ATTENTION

Ne continuez pas à faire fonctionner le moteur si l'indicateur d'alerte de surchauffe est activé. Le moteur subirait de graves dommages.

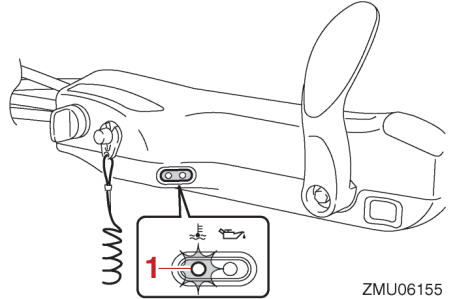

1. Indicateur d'alerte de surchauffe

FMU26494

Compte-tours numérique

Le compte-tours indique le régime du moteur et remplit les fonctions suivantes.

Tous les segments du compteur s'allument momentanément après que le contacteur principal est enclenché et reviennent ensuite à la normale.

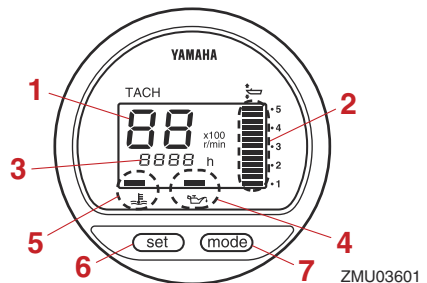

1. Compte-tours
2. Indicateur de trim
3. Compteur d'heures
4. Indicateur d'alerte de faible pression d'huile
5. Indicateur d'alerte de surchauffe

Instruments et indicateurs

6. Bouton de réglage
7. Bouton de mode

REMARQUE:

Les indicateurs d’alerte de séparateur d’eau et de défaillance du moteur fonctionnent uniquement si le moteur est équipé des fonctions appropriées.

FMU36051

Compte-tours

Le compte-tours indique le régime du moteur en centaines de tours par minute (tr/min). Par exemple, si le compte-tours indique “22” cela signifie que le moteur tourne à 2200 tr/min.

FMU26622

Indicateur de trim

Cet indicateur donne l’angle de trim de votre moteur hors-bord.

- Mémorisez les angles de trim qui offrent les meilleures performances avec votre bateau dans différentes conditions d’utilisation. Ajustez l’angle de trim suivant la position voulue à l’aide de l’interrupteur du système de trim.
- Si l’angle de trim de votre moteur dépasse la plage de trim opérationnelle, le segment supérieur de l’indicateur de trim se met à clignoter.

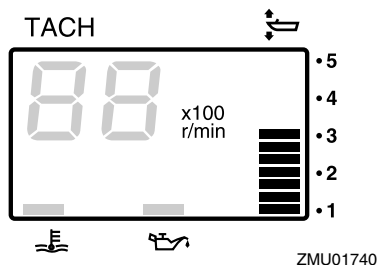

FMU26652

Compteur d’heures

Ce compteur indique le nombre d’heures de fonctionnement du moteur. Il peut être réglé pour indiquer le nombre total d’heures de fonctionnement ou le nombre d’heures du trajet en cours. L’affichage peut également être activé et désactivé.

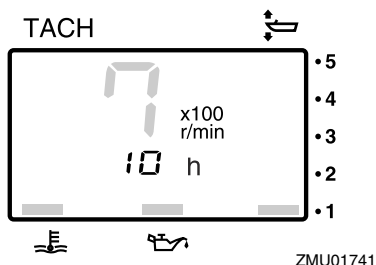

Pour changer le format d’affichage, appuyez sur le bouton “mode” (mode). Le compteur peut indiquer le nombre total d’heures ou le nombre d’heures journalier, ou ne rien afficher du tout.

Pour réinitialiser le compteur d’heures journalier, appuyez simultanément sur les boutons “set” (régler) et “mode” (mode) pendant plus de 1 seconde alors que le nombre d’heures journalier est affiché. Cela ramène le compteur d’heures journalier à 0 (zéro). Le nombre total d’heures de fonctionnement du moteur ne peut pas être remis à zéro.

FMU26526

Indicateur d’alerte de faible pression d’huile

Si la pression d’huile tombe trop bas, cet indicateur d’alerte se met à clignoter. Pour plus d’informations, voir page 48.

Instruments et indicateurs

FCM00024

ATTENTION

- Ne continuez pas à faire fonctionner le moteur si l'indicateur d'alerte de faible pression d'huile est activé et si le niveau d'huile moteur est bas. Le moteur subirait de graves dommages.
- L'indicateur d'alerte de faible pression d'huile n'indique pas le niveau d'huile moteur. Pour contrôler le niveau d'huile, utilisez la jauge d'huile. Pour plus d'informations, voir la page 56.

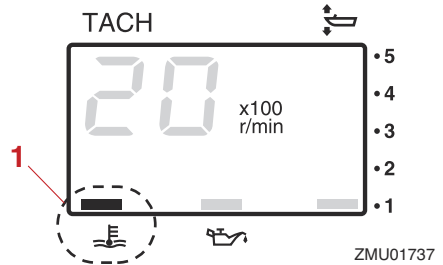

1. Indicateur d'alerte de surchauffe

FMU26603

Indicateur de vitesse numérique

Ce compteur indique la vitesse du bateau et d'autres informations.

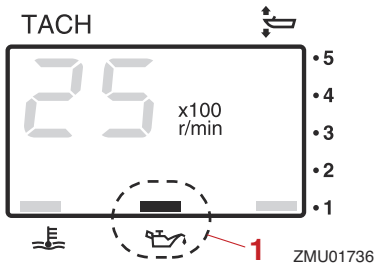

1. Indicateur d'alerte de faible pression d'huile

FMU26584

Indicateur d'alerte de surchauffe

Si la température du moteur augmente trop, l'indicateur d'alerte se met à clignoter. Pour plus d'informations sur la lecture de l'indicateur, voir page 48.

FCM00053

ATTENTION

Ne continuez pas à faire fonctionner le moteur si l'indicateur d'alerte de surchauffe est activé. Le moteur subirait de graves dommages.

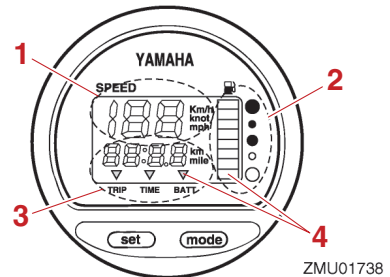

1. Indicateur de vitesse
2. Jauge de carburant
3. Compteur journalier/horloge/voltmètre
4. Indicateur(s) d'alerte

FMU36062

Indicateur de vitesse

L'indicateur de vitesse affiche des km/h, des mph ou des nœuds, suivant la préférence de l'opérateur. Sélectionnez les unités de

Instruments et indicateurs

mesure voulues en réglant l'interrupteur de programmation situé à l'arrière du compteur. Voir l'illustration pour les réglages.

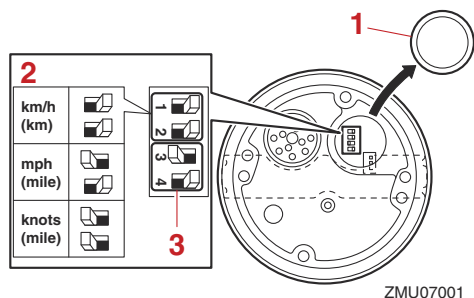

1. Capuchon
2. Interrupteur de programmation (pour l'unité de vitesse)
3. Interrupteur de programmation (pour le capteur de réservoir de carburant)

FMU26714

Jauge de carburant

Le niveau de carburant est indiqué au moyen de huit segments. Lorsque tous les segments sont apparents, c'est que le réservoir de carburant est plein.

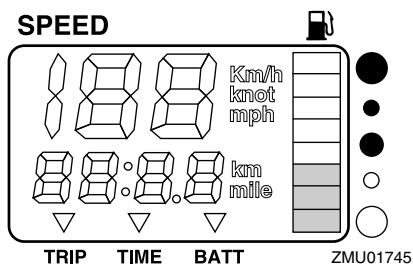

L'indication de niveau de carburant peut manquer de précision selon la position du capteur dans le réservoir de carburant et l'attitude du bateau sur l'eau. Si vous naviguez avec le trim réglé pour relever la proue ou en virages continuels, la jauge pourra donner de fausses indications.

Ne réglez pas le sélecteur pour le détecteur de carburant. Un réglage incorrect du sélecteur de la jauge donnera de fausses indications. Consultez votre distributeur Yamaha sur la façon de régler correctement le sélecteur. **ATTENTION: Une panne de carburant peut endommager le moteur.** [FCM01771]

FMU36072

Compteur journalier / Horloge / Voltmètre

L'affichage indique le compteur journalier, l'horloge ou le voltmètre.

Pour changer l'affichage, appuyez plusieurs fois de suite sur le bouton "mode" (mode) jusqu'à ce que l'indicateur sur la face avant du compteur se place sur "TRIP" (compteur journalier), "TIME" (horloge), ou "BATT" (voltmètre).

FMU26692

Compteur journalier

Ce compteur affiche la distance parcourue par le bateau depuis la dernière remise à zéro du compteur.

La distance parcourue est indiquée en kilomètres ou en miles, suivant l'unité de mesure sélectionnée pour l'indicateur de vitesse. Pour remettre à zéro le compteur journalier, appuyez simultanément sur les boutons "set" (régler) et "mode" (mode).

La distance parcourue est conservée en mémoire grâce à l'alimentation de la batterie. Les données mémorisées sont perdues si la batterie est déconnectée.

Instruments et indicateurs

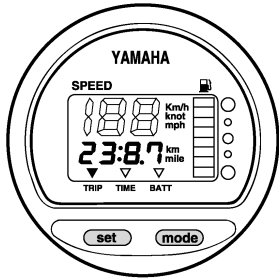

ZMU01743

FMU26702

Montre de bord

Pour régler l'horloge:

- (1) Veillez à ce que le compteur soit en mode "TIME" (heure).
- (2) Appuyez sur le bouton "set" (régler) ; l'affichage de l'heure se met à clignoter.
- (3) Appuyez sur le bouton "mode" (mode) jusqu'à ce que l'heure voulue soit affichée.
- (4) Appuyez de nouveau sur le bouton "set" (régler) ; l'affichage des minutes se met à clignoter.
- (5) Appuyez sur le bouton "mode" (mode) jusqu'à ce que les minutes voulues soient affichées.
- (6) Appuyez de nouveau sur le bouton "set" (régler) pour faire démarrer la montre de bord.

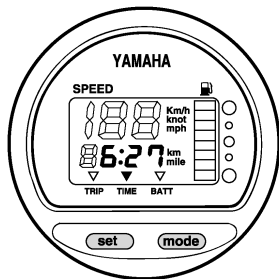

ZMU01744

La montre de bord fonctionne sur l'alimentation de la batterie. La déconnexion de la

batterie entraîne l'arrêt de la montre de bord. Remettez la montre de bord à l'heure après avoir connecté la batterie.

FMU36081

Voltmètre

Le voltmètre affiche la tension de la batterie en volts (V).

FMU26723

Indicateur d'alerte de niveau de carburant

Lorsque le niveau de carburant baisse à un segment, le segment d'alerte de niveau de carburant se met à clignoter.

Ne continuez pas à faire fonctionner le moteur à plein régime si un dispositif d'alerte a été activé. Retournez au port en régime embrayé. **ATTENTION: Une panne de carburant peut endommager le moteur.** [FCM01771]

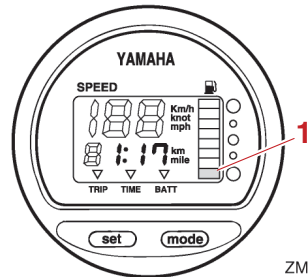

ZMU01746

1. Segment d'alerte de niveau de carburant

FMU26733

Indicateur d'alerte de faible tension de la batterie

Lorsque la tension de la batterie diminue, l'indicateur est activé automatiquement et clignote.

Si un dispositif d'alerte est activé, retournez au port sans tarder. Pour la charge de la batterie, consultez votre distributeur Yamaha.

Instruments et indicateurs

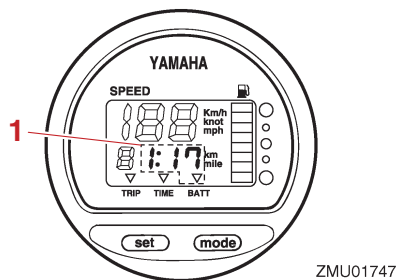

ZMU01747

1. Indicateur de faible charge de la batterie

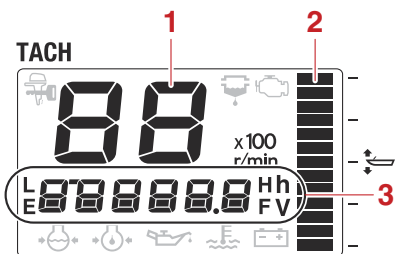

ZMU08408

1. Compte-tours
2. Indicateur de trim
3. Affichage multifonction

FMU46654

Compteurs multifonction 6Y8

Il y a deux types de compteurs multifonction 6Y8.

- Compte-tours multifonction 6Y8
- Compteur de vitesse & jauge de carburant multifonction 6Y8

Compte-tours multifonction 6Y8

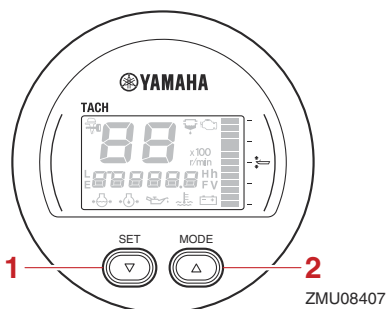

ZMU08407

1. Bouton de réglage
2. Bouton de mode

Compteur de vitesse & jauge de carburant multifonction 6Y8

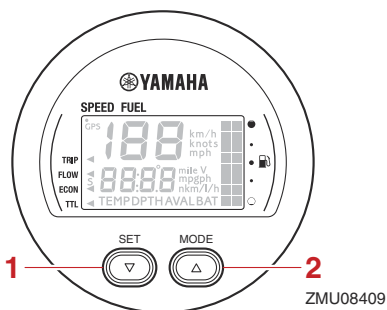

ZMU08409

1. Bouton de réglage
2. Bouton de mode

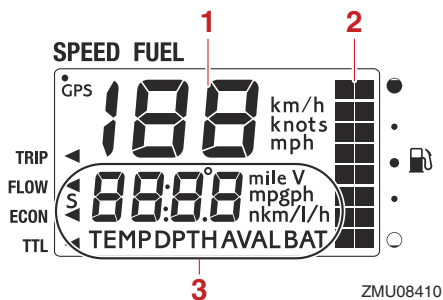

ZMU08410

1. Indicateur de vitesse
2. Jauge à carburant

Instruments et indicateurs

3. Affichage multifonction

REMARQUE:

Les informations affichées sur l'affichage multifonction peuvent être modifiées. Pour plus d'informations sur d'autres réglages ou pour modifier les informations affichées, voir le manuel d'utilisation fourni avec le compteur multifonction 6Y8.

Ce manuel couvre l'affichage d'avertissement du compte-tours multifonction 6Y8. Reportez-vous aux sections suivantes pour plus d'informations sur les indicateurs d'alerte.

Indicateurs

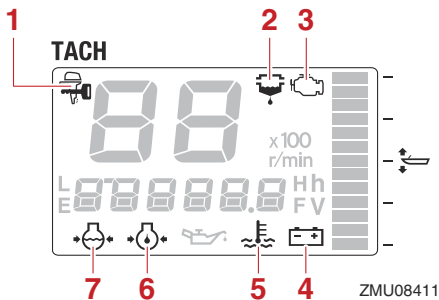

ZMU08411

1. Indicateur Yamaha Security System (en option)
2. Indicateur d'alerte du séparateur d'eau
3. Indicateur d'alerte de défaillance du moteur
4. Indicateur de tension de batterie
5. Indicateur d'alerte de surchauffe
6. Indicateur d'alerte de faible pression d'huile
7. Indicateur de pression d'eau de refroidissement (en option)

Indicateur Yamaha Security System (en option)

Cet indicateur apparaît lorsque le Yamaha Security System se trouve en mode verrouillage.

Mode de verrouillage

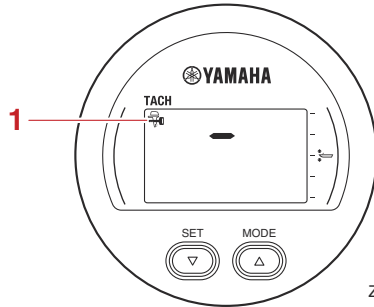

ZMU08412

1. Indicateur Yamaha Security System (en option)

Assurez-vous que l'indicateur Yamaha Security System est éteint avant de mettre le moteur en marche.

Indicateur d'alerte du séparateur d'eau

Si de l'eau s'est accumulée dans le séparateur d'eau (filtre à carburant) lorsque vous naviguez, le séparateur d'eau-indicateur d'alerte se met à clignoter.

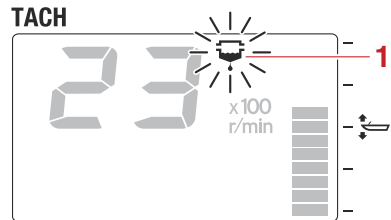

ZMU08413

1. Indicateur d'alerte du séparateur d'eau

Arrêtez immédiatement le moteur et consultez la page 106 de ce manuel pour vidanger l'eau du filtre à carburant. Regagnez rapidement le port et consultez immédiatement un revendeur Yamaha.

Instruments et indicateurs

FCM00911

ATTENTION

De l'eau mélangée dans l'essence peut causer de graves dommages au moteur.

Indicateur d'alerte de défaillance du moteur

Si le moteur a une défaillance lorsque vous naviguez, l'indicateur d'alerte de défaillance du moteur se met à clignoter. Regagnez rapidement le port et consultez immédiatement un revendeur Yamaha.

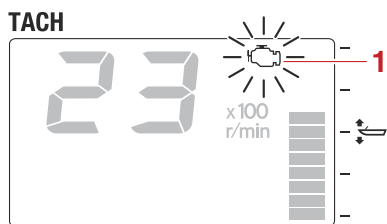

ZMU08414

1. Indicateur d'alerte de défaillance du moteur

FCM00921

ATTENTION

En pareil cas, le moteur ne fonctionne pas correctement. Consultez immédiatement un distributeur Yamaha.

Alerte de faible tension de batterie

Si la tension de la batterie chute, la valeur de tension de la batterie se met à clignoter.

TACH

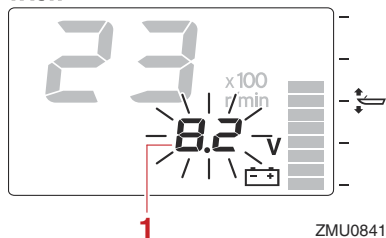

ZMU08415

1. Valeur de tension de la batterie

Regagnez rapidement le port si le dispositif d'alerte de faible tension de la batterie est activé. Pour recharger la batterie, consultez votre distributeur Yamaha.

Indicateur d'alerte de surchauffe

Si la température du moteur augmente trop en cours de navigation, l'indicateur d'alerte de surchauffe se met à clignoter, et le régime moteur diminue automatiquement à environ 2000–3500 tr/min.

TACH

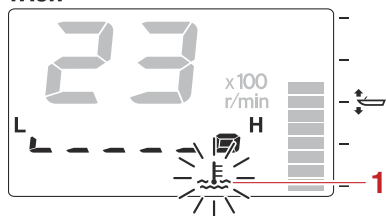

ZMU08416

1. Indicateur d'alerte de surchauffe

Arrêtez immédiatement le moteur si le vibreur retentit et si le dispositif de surchauffe est activé. Vérifiez si l'entrée d'eau de refroidissement n'est pas obstruée.

FCM01594

ATTENTION

- **Ne continuez pas à faire fonctionner le moteur si l'indicateur d'alerte de surchauffe clignote. Le moteur subirait de graves dommages.**
- **Ne continuez pas à faire fonctionner le moteur si un dispositif d'alerte a été activé. Consultez votre distributeur Yamaha si le problème ne peut être localisé et corrigé.**

Indicateur d'alerte de faible pression d'huile

Si la pression d'huile moteur baisse trop, l'indicateur d'alerte de faible pression d'huile se met à clignoter et le régime moteur baisse automatiquement à environ 2000–3500 tr/min.

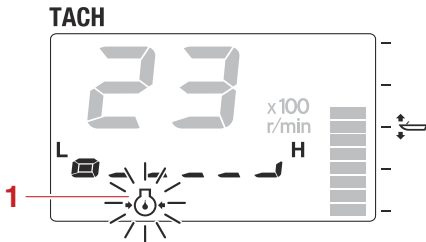

ZMU08417

1. Indicateur d'alerte de faible pression d'huile

Arrêtez immédiatement le moteur si le vibreur retentit et si l'indicateur d'alerte de faible pression d'huile clignote. Vérifiez le niveau d'huile moteur et faites l'appoint si nécessaire. Si le dispositif d'alerte est activé alors que le niveau d'huile moteur approprié est maintenu, consultez votre revendeur Yamaha.

FCM01602

ATTENTION

Ne continuez pas à faire fonctionner le moteur lorsque le dispositif d'alerte de faible pression d'huile est activé. Le moteur subirait de graves dommages.

Système de commande du moteur

FMU26807

Système d'alerte

FCM00093

ATTENTION

Ne continuez pas à faire fonctionner le moteur si un dispositif d'alerte a été activé. Consultez votre distributeur Yamaha si le problème ne peut être localisé et corrigé.

FMU43754

Alerte de surchauffe

Ce moteur est équipé d'un dispositif d'alerte de surchauffe. Si la température du moteur augmente trop, ce dispositif d'alerte est activé.

- Le régime du moteur baisse automatiquement à 2000–3500 tr/min.
- L'indicateur d'alerte de surchauffe s'allume ou se met à clignoter (si équipé).

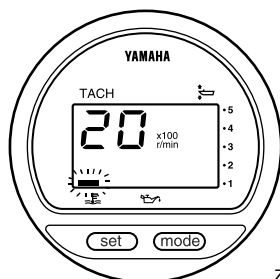

ZMU01757

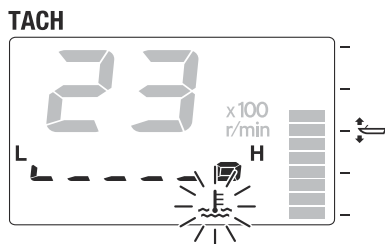

ZMU05422

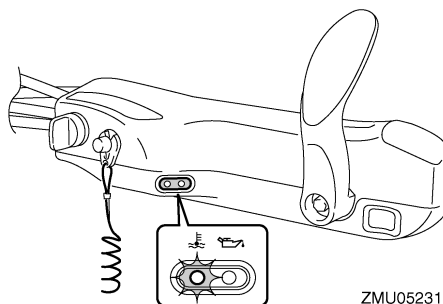

ZMU05231

- Le vibreur retentit (si équipé sur la barre franche, le boîtier de commande à distance ou le pupitre de l'interrupteur principal).

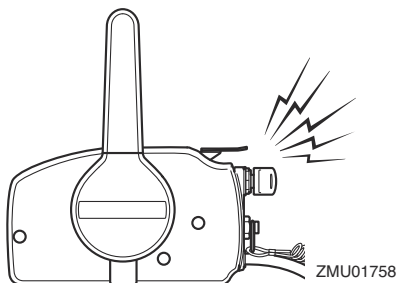

ZMU01758

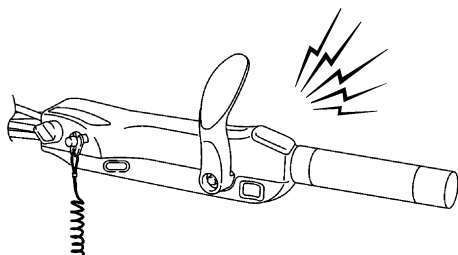

ZMU05326

Lorsque le système d'alerte est activé, arrêtez le moteur et vérifiez si les entrées d'eau de refroidissement ne sont pas obstruées:

- Vérifiez l'angle de trim pour vous assurer que l'entrée d'eau de refroidissement est submergée.

Système de commande du moteur

- Vérifiez si l'entrée d'eau de refroidissement n'est pas obstruée.

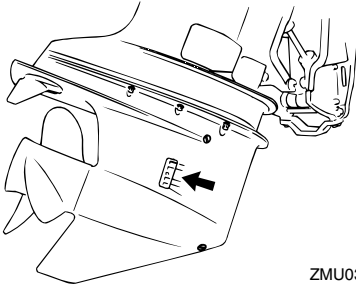

ZMU03604

FMU26869

Alerte de faible pression d'huile

Si la pression d'huile baisse trop, le dispositif d'alerte est activé.

- Le régime du moteur baisse automatiquement à environ 2000–3500 tr/min.
- L'indicateur d'alerte de faible pression d'huile s'allume ou se met à clignoter (si équipé).

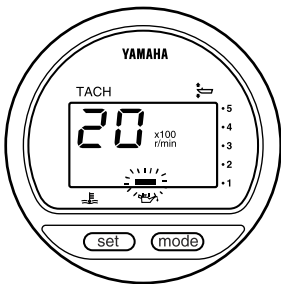

ZMU03609

TACH

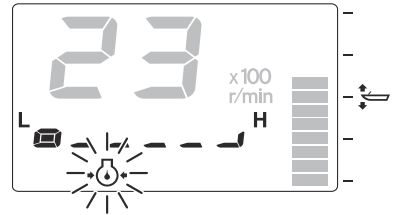

ZMU05431

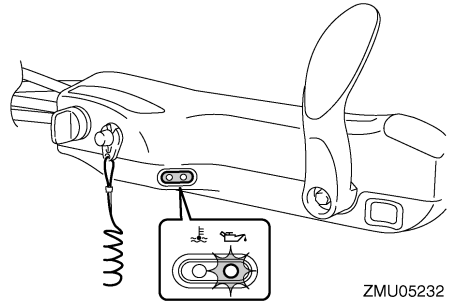

ZMU05232

- Le vibreur retentit (si équipé).

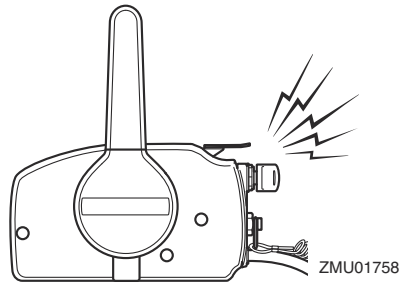

ZMU01758

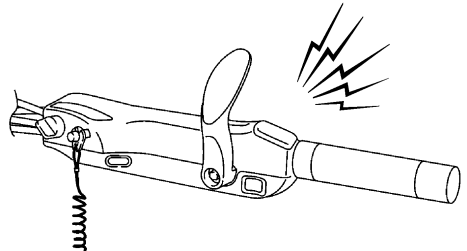

ZMU05326

Système de commande du moteur

Si le système d'alerte est activé, arrêtez le moteur aussi rapidement que votre sécurité le permet. Vérifiez le niveau d'huile et ajoutez de l'huile si nécessaire. Si le niveau d'huile est correct, consultez votre distributeur Yamaha.

FMU26903

Installation

Les informations présentées dans cette section sont uniquement fournies à titre de référence. Il n'est pas possible de fournir des instructions complètes pour toutes les combinaisons de bateau et de moteur possibles. Un montage correct dépend en partie de l'expérience et de la combinaison spécifique du bateau et du moteur.

FWM01591



AVERTISSEMENT

- **La surmotorisation d'un bateau peut entraîner une grave instabilité. N'installez pas un moteur hors-bord dont la puissance en chevaux dépasse la capacité maximale du bateau qui est spécifiée sur la plaque d'homologation du bateau. Si le bateau ne porte pas de plaque d'homologation, consultez le fabricant du bateau.**
- **Un montage incorrect du moteur hors-bord peut entraîner des conditions dangereuses comme une mauvaise manœuvrabilité, une perte de contrôle ou un risque d'incendie. Pour les modèles à montage permanent, c'est votre distributeur ou toute autre personne expérimentée dans le montage qui doit effectuer l'installation du moteur.**

FMU33471

Montage du moteur hors-bord

Le moteur hors-bord doit être monté de façon à ce que le bateau soit bien équilibré. Sinon, le bateau pourra être difficile à manœuvrer. Sur les bateaux équipés d'un seul moteur, montez le moteur hors-bord dans l'axe (ligne de quille) du bateau.

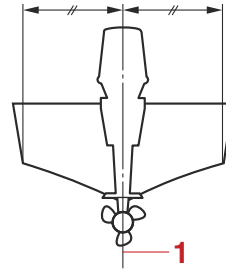

ZMU01760

1. Axe (ligne de quille)

FMU26937

Hauteur de montage (fond du bateau)

La hauteur de montage de votre moteur hors-bord affecte son rendement et sa fiabilité. S'il est monté trop haut, l'hélice risque de ventiler, ce qui réduira la propulsion en raison d'un glissement excessif de l'hélice, et les entrées d'eau du système de refroidissement risquent de ne pas recevoir suffisamment d'eau, ce qui peut provoquer une surchauffe. Si le moteur est monté trop bas, la résistance dans l'eau (traînée) augmentera, réduisant ainsi le rendement et les performances du moteur.

En règle générale, un moteur hors-bord doit être monté de façon à ce que la plaque anti-cavitation soit alignée sur le fond de la coque du bateau. La hauteur de montage optimale du moteur hors-bord est affectée par la combinaison du bateau et du moteur ainsi que par l'utilisation que vous comptez en faire. Des tests de navigation à différentes hauteurs peuvent contribuer à déterminer la hauteur de montage optimale. Consultez votre distributeur Yamaha ou tout autre fabricant de bateaux pour plus d'informations sur la détermination de la hauteur de montage adéquate.

Installation

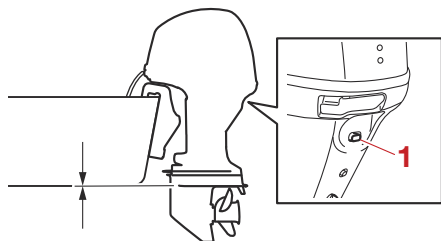

1. Orifice de ralenti

FCM01635

ATTENTION

- Vérifiez si l'orifice de ralenti reste assez haut pour éviter que de l'eau pénètre à l'intérieur du moteur, même lorsque le bateau est stationnaire avec une charge maximum.
 - Une hauteur incorrecte du moteur ou des obstructions à un écoulement fluide de l'eau (comme le modèle et l'état du bateau, ou des accessoires comme des échelles de bain ou des émetteurs de sondeur) peuvent créer des projections d'embruns pendant que vous naviguez. Si le moteur hors-bord est utilisé en continu en présence de projections d'embruns, une quantité d'eau suffisante pour endommager gravement le moteur risque de pénétrer via l'entrée d'air du capot supérieur. Éliminez la cause des projections d'embruns.
-

FMU36382

Fonctionnement pour la première fois

FMU36393

Plein d'huile moteur

Le moteur est expédié départ usine sans huile moteur. Si votre revendeur n'a pas fait le plein d'huile, vous devez faire le plein d'huile avant de faire démarrer le moteur. **ATTENTION: Vérifiez si le plein d'huile du moteur a été effectué avant de faire fonctionner le moteur pour la première fois de manière à éviter de graves dommages au moteur.** [FCM01782]

Le moteur est expédié avec l'étiquette suivante, qui doit être enlevée après que le plein d'huile moteur a été effectué pour la première fois. Pour plus d'informations sur la vérification du niveau d'huile moteur, voir page 56.



FMU30175

Rodage du moteur

Votre nouveau moteur requiert une période de rodage pour permettre aux surfaces en contact de s'araser uniformément. Un rodage correctement effectué permet de garantir de bonnes performances et une plus grande durée de vie utile du moteur. **ATTENTION: La négligence de la procédure de rodage peut entraîner une réduction de la durée de vie utile du moteur et même de graves dommages au moteur.** [FCM00802]

FMU27086

Procédure pour les modèles 4 temps

Votre nouveau moteur requiert une période de rodage de dix heures pour permettre aux surfaces en contact de s'araser uniformément.

REMARQUE:

Faites tourner le moteur dans l'eau et sous charge (en prise avec une hélice installée) de la façon suivante. Pendant les 10 heures de rodage du moteur, évitez les régimes de ralenti prolongés, les eaux agitées et les zones densément fréquentées.

- (1) Pendant la première heure de fonctionnement:
Faites tourner le moteur à divers régimes jusqu'à 2000 tr/min ou approximativement à mi-puissance.
- (2) Pendant la deuxième heure de fonctionnement:
Augmentez le régime du moteur de manière à faire planer le bateau (mais évitez de le faire tourner à plein régime), puis réduisez les gaz tout en maintenant le bateau à une vitesse de planage.
- (3) Huit heures restantes:
Faites tourner le moteur à n'importe quel régime. Evitez cependant de faire

Opération

tourner le moteur à plein régime pendant plus de 5 minutes d'affilée.

- (4) Après les 10 premières heures:
Faites fonctionner le moteur normalement.

FMU36402

Connaissez votre bateau

Tous les bateaux présentent des caractéristiques de manœuvrabilité uniques. Naviguez précautionneusement lorsque vous apprenez comment votre bateau manœuvre dans différentes conditions et avec différents angles de trim (voir page 68).

FMU36414

Contrôles avant le démarrage du moteur

FWM01922

AVERTISSEMENT

Si l'un des éléments du "Contrôles avant le démarrage du moteur" ne fonctionne pas correctement, faites-le inspecter et réparer avant d'utiliser le moteur hors-bord. Un accident risque sinon de se produire.

FCM00121

ATTENTION

Ne faites pas démarrer le moteur hors de l'eau. Une surchauffe et de graves dommages pourraient en résulter.

FMU36422

Niveau de carburant

Veillez à disposer de suffisamment de carburant pour votre sortie. Une bonne règle de base consiste à utiliser 1/3 de votre carburant pour arriver à destination, 1/3 pour en revenir et à en conserver 1/3 comme réserve de secours. Alors que le bateau est de niveau sur une remorque ou dans l'eau, tour-

nez la clé sur la position "ON"(marche) et vérifiez le niveau de carburant. Pour les instructions de remplissage, voir page 58.

FMU36573

Déposez le capot supérieur

Pour les contrôles suivants, déposez le capot supérieur du capot inférieur. Pour déposer le capot supérieur, ouvrez le levier de verrouillage et soulevez le capot supérieur.

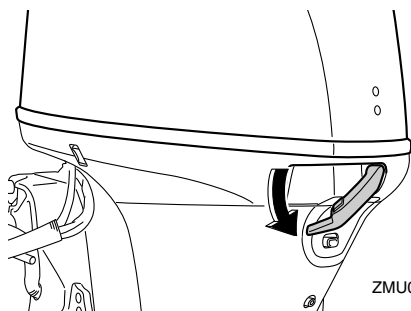

FMU36443

Système d'alimentation

FWM00061

AVERTISSEMENT

L'essence et ses vapeurs sont hautement inflammables et explosives. Éloignez les étincelles, les cigarettes, les flammes et toutes les sources d'allumage.

FWM00911

AVERTISSEMENT

Une fuite de carburant peut provoquer un incendie ou une explosion.

- Contrôlez régulièrement la présence de fuites de carburant.
- Si vous découvrez une fuite, faites impérativement réparer le système d'alimentation par un mécanicien qualifié. Des réparations incorrectes peuvent

rendre dangereuse l'utilisation du moteur hors-bord.

FMU36453

Contrôle de la présence de fuites de carburant

- Vérifiez s'il y a des fuites de carburant ou des vapeurs d'essence dans le bateau.
- Vérifiez si le système d'alimentation ne présente pas de fuite de carburant.
- Vérifiez le réservoir de carburant et les conduites d'alimentation quant à la présence de fissures, de gonflements ou autre dommage.

FMU36472

Contrôle du filtre à carburant

Vérifiez si le filtre à carburant est propre et exempt d'eau. S'il y a suffisamment d'eau dans le carburant que pour soulever la bague flottante, ou s'il y a une quantité significative de débris, le réservoir à carburant doit être vérifié et nettoyé par un revendeur Yamaha.

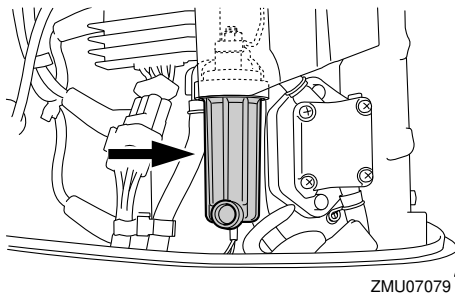
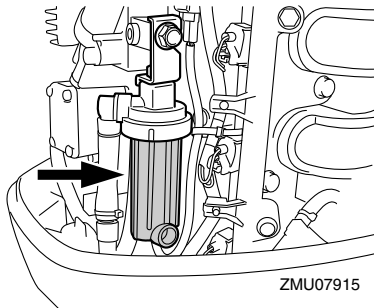

FMU36904

Commandes

Modèles à barre franche

- (1) Déplacez la barre franche à fond vers la gauche et vers la droite pour vous assurer qu'elle fonctionne aisément.
- (2) Tournez la poignée d'accélérateur de la position fermée complète à la position ouverte complète. Assurez-vous qu'elle tourne aisément et qu'elle revient complètement à fond sur la position fermée.
- (3) Vérifiez qu'il n'y a pas de raccords desserrés ou endommagés sur les câbles d'inverseur et d'accélérateur.

Modèles avec commande à distance

- (1) Tournez le volant à fond vers la gauche et la droite et assurez-vous que le fonctionnement est régulier et libre sur toute la course sans frottement ou jeu excessif.
- (2) Actionnez plusieurs fois de suite les leviers de commande à distance pour vous assurer qu'ils ne marquent aucune hésitation sur leur course. Le déplacement doit être régulier sur toute la course, et chaque levier doit revenir complètement en position de ralenti.
- (3) Vérifiez qu'il n'y a pas de raccords desserrés ou endommagés sur les câbles d'inverseur et d'accélérateur.

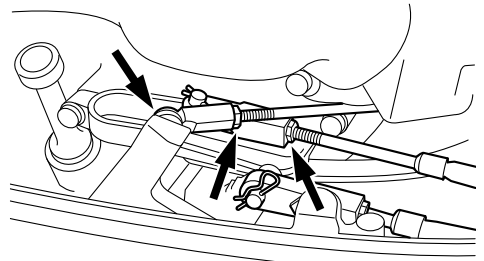

Opération

FMU36484

Cordon de coupure du moteur

Inspectez le cordon de coupe-circuit du moteur et l'agrafe quant à la présence de dommages, comme des coupures, des ruptures et des traces d'usure.

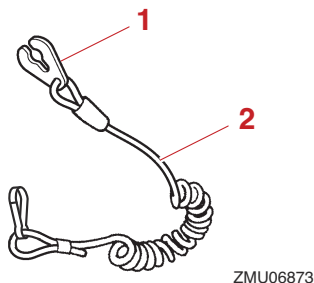

1. Agrafe
2. Cordon de coupure du moteur

FMU40995

Huile moteur

(1) Placez le moteur hors-bord en position verticale (pas incliné). **ATTENTION: Si le moteur hors-bord n'est pas de niveau, le niveau d'huile risque de manquer de précision.** [FCM01862]

(2) Retirez la jauge d'huile et essuyez-la.

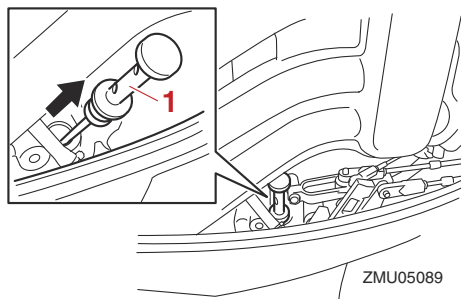

1. Jauge d'huile

- (3) Insérez complètement la jauge d'huile et retirez-la à nouveau.
- (4) Vérifiez si le niveau d'huile sur la jauge d'huile se situe entre les repères de niveau inférieur et supérieur. Consultez votre revendeur Yamaha si le niveau d'huile n'est pas au niveau correct ou si l'huile présente un aspect laiteux ou est souillée.

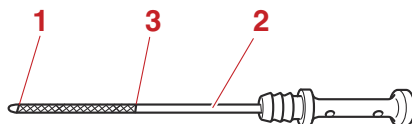

1. Repère inférieur
2. Jauge d'huile
3. Repère supérieur

FMU27154

Moteur

- Contrôlez le moteur et la fixation du moteur.
- Vérifiez la présence éventuelle de fixations desserrées ou endommagées.
- Contrôlez si l'hélice n'est pas endommagée.
- Contrôlez la présence de fuites d'huile moteur.

FMU36494

Dispositif de rinçage

Vérifiez que le connecteur du tuyau d'arrosage est correctement vissé sur le raccord de la cuvette. **ATTENTION: Si le connecteur du tuyau d'arrosage n'est pas correctement raccordé, de l'eau de refroidissement risque de s'écouler et le**

moteur de surchauffer en cours d'utilisation. [FCM01802]

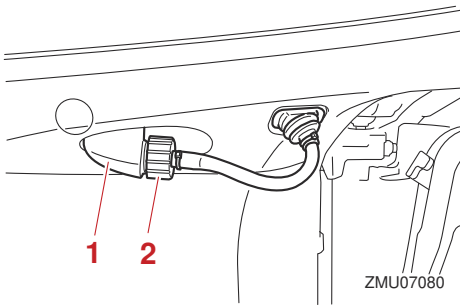

1. Raccord
2. Dispositif de rinçage

FMU36957

Installation du capot supérieur

- (1) Veillez à ce que le levier de verrouillage du capot soit désengagé.
- (2) Veillez à ce que le joint d'étanchéité en caoutchouc soit bien positionné tout autour du capot supérieur.
- (3) Placez le capot supérieur sur le capot inférieur.
- (4) Assurez-vous que le joint d'étanchéité en caoutchouc est correctement positionné entre le capot supérieur et le capot inférieur.
- (5) Actionnez le levier de verrouillage du capot pour verrouiller le capot supérieur comme illustré. **ATTENTION: Si le capot supérieur n'est pas installé correctement, des projections d'eau sous le capot supérieur risquent d'endommager le moteur, et le capot supérieur risque de s'arracher en cours de navigation à grande vitesse.**

[FCM01992]

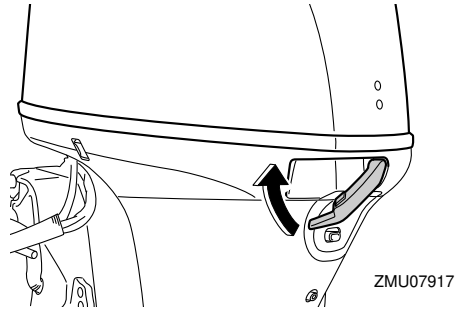

Après l'installation, vérifiez l'ajustement du capot supérieur en appuyant dessus des deux mains. Si le capot supérieur bouge, faites-le réparer par votre revendeur Yamaha.

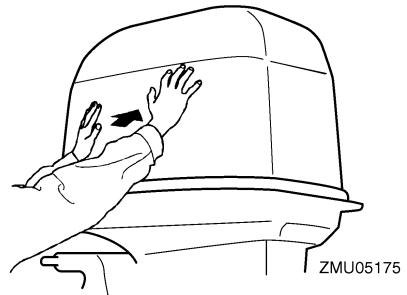

FMU34582

Système de trim

FWM01931

AVERTISSEMENT

- **Ne vous placez jamais sous l'embase lorsque le moteur hors-bord est relevé, même si le levier de support de relevage est verrouillé. De graves blessures peuvent résulter d'une chute accidentelle du moteur hors-bord.**
- **Un membre risque de se coincer entre le moteur et le support de fixation lorsque le moteur est relevé et abaissé.**

Opération

● Veillez à ce que personne ne se trouve à proximité du moteur hors-bord avant d'exécuter ce contrôle.

- (1) Vérifiez si le système de trim ne présente pas de traces de fuites d'huile.
- (2) Actionnez chacun des interrupteurs du système de trim / relevage assisté pour vérifier que tous les interrupteurs fonctionnent correctement.
- (3) Relevez le moteur hors-bord et vérifiez si la tige de correction d'assiette et de relevage est complètement ressortie.

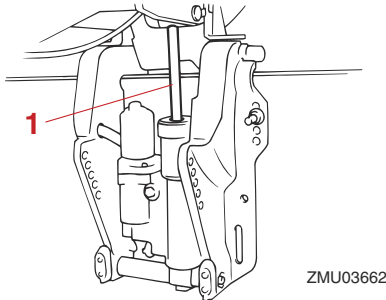

1. Tige de correction d'assiette et de relevage

- (4) Vérifiez si la tige de correction d'assiette et de relevage est exempte de corrosion ou d'autres dommages.
- (5) Abaissez le moteur hors-bord. Vérifiez si la tige de correction d'assiette et de relevage fonctionne correctement.

FMU36585

Batterie

Vérifiez la charge de la batterie. Si votre bateau est équipé d'un indicateur de vitesse numérique Yamaha, les fonctions de volt-mètre et d'alerte de batterie faible vous aideront à contrôler la charge de la batterie. Une batterie en bon état fournira au moins 12 volts. Contrôlez si les connexions de la batterie sont propres, bien serrées et recou-

vertes de protections isolantes. Les connexions électriques de la batterie et des câbles doivent être propres et correctement raccordés, sinon la batterie ne permettra pas de faire démarrer le moteur.

Si la batterie a besoin d'être chargée, veuillez consulter votre revendeur Yamaha ou les instructions du fabricant de la batterie.

FMU2743B

Remplissage de carburant

FWM01831

AVERTISSEMENT

- **L'essence et ses vapeurs sont hautement inflammables et explosives. Effectuez toujours le plein de carburant conformément à cette procédure afin de réduire le risque d'incendie et d'explosion.**
- **L'essence est toxique et peut causer des blessures, voire la mort. Manipulez l'essence précautionneusement. Ne siphonnez jamais de l'essence avec la bouche. Si vous avalez de l'essence, si vous inhalez de grandes quantités de vapeur d'essence ou si vous recevez de l'essence dans les yeux, consultez immédiatement un médecin. Si vous renversez de l'essence sur votre peau, lavez-vous à l'eau et au savon. Si vous renversez de l'essence sur vos vêtements, changez de tenue.**

Avant de faire le plein de carburant, vérifiez les points suivants :

- Assurez-vous que le moteur est à l'arrêt.
- Amarez correctement le bateau à un endroit bien aéré et coupez le moteur. Si le bateau est sur une remorque, assurez-vous qu'il est stable.
- Ne fumez pas et restez à l'écart des étincelles, des flammes, des décharges

d'électricité statique et de toute autre source d'allumage.

- Si vous utilisez un conteneur portable pour stocker et transvaser le carburant, utilisez uniquement un conteneur à ESSENCE homologué localement.
 - Pour éviter les étincelles électrostatiques, déchargez-vous de toute l'électricité statique accumulée sur votre corps avant de procéder au plein de carburant.
- (1) Débranchez le tuyau de carburant du réservoir de carburant et serrez la vis de mise à pression atmosphérique située sur le capuchon du réservoir de carburant.

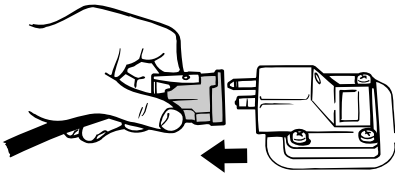

ZMU06598

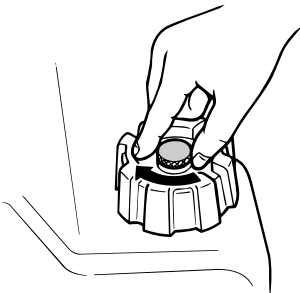

ZMU02301

- (2) Retirez le réservoir de carburant du bateau.
- (3) Déposez le capuchon du réservoir de carburant.
- (4) Remplissez le réservoir de carburant avec du carburant. **AVERTISSEMENT!**

Ne sursurplissez pas. Sinon, le carburant peut se dilater et déborder si la température augmente. [FWM02611]

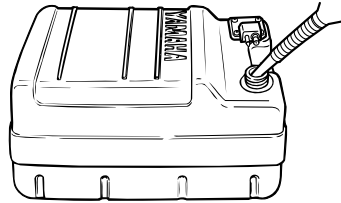

ZMU02834

Capacité du réservoir de carburant :
24 L (6.34 US gal, 5.28 Imp.gal)

- (5) Serrez correctement le capuchon du réservoir de carburant.
- (6) Essuyez immédiatement les éventuelles coulures d'essence avec des chiffons secs. Éliminez les chiffons conformément aux lois et réglementations locales.

FMU27453

Utilisation du moteur

FWM00421

AVERTISSEMENT

- Avant de faire démarrer le moteur, assurez-vous que le bateau est solidement amarré et que vous pouvez éviter d'éventuels obstacles. Assurez-vous qu'il n'y a pas de baigneurs dans l'eau à proximité de vous.
- Si la vis de mise à pression atmosphérique est ouverte, des vapeurs d'essence se dégagent. L'essence est hautement inflammable et ses vapeurs sont inflammables et explosives. **Abs-tenez-vous de fumer et restez à l'écart des flammes nues et des étincelles**

Opération

lorsque vous desserrez la vis de mise à pression atmosphérique.

- Ce produit émet des gaz d'échappement qui contiennent du monoxyde de carbone, un gaz inodore et incolore qui peut causer des lésions cérébrales, voire la mort en cas d'inhalation. Les symptômes sont des nausées, des vertiges et la somnolence. Veillez à ce que le cockpit et la cabine soient bien aérés. Evitez d'obstruer les sorties d'échappement.

FMU2746B

Branchement de l'alimentation (réservoir portable)

- (1) Si le bouchon du réservoir de carburant est équipé d'une vis de mise à pression atmosphérique, desserrez-la de 2 ou 3 tours.

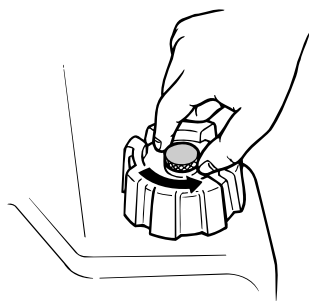

- (2) Si le moteur est équipé d'un raccord de carburant, alignez le raccord de carburant de la conduite d'alimentation sur le raccord de carburant du moteur et connectez fermement la conduite d'alimentation au raccord en pinçant le raccord. Raccordez ensuite fermement l'autre extrémité de la conduite d'alimentation au raccord du réservoir de carburant.

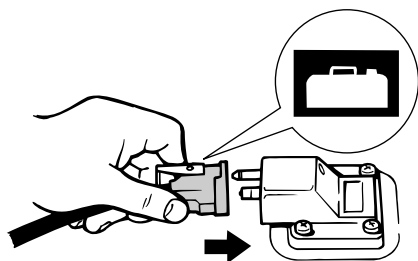

ZMU02024

REMARQUE:

Essayez immédiatement les éventuelles coulures d'essence avec des chiffons secs. Éliminez les chiffons conformément aux lois et réglementations locales.

- (3) Actionnez la pompe d'amorçage avec la flèche orientée vers le haut jusqu'à ce que vous la sentiez devenir plus ferme. Pendant que le moteur fonctionne, installez le réservoir horizontalement, faute de quoi le carburant ne peut être prélevé dans le réservoir de carburant.

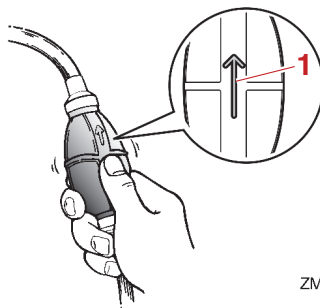

ZMU02025

1. Flèche

FMU27497

Démarrage du moteur

FWM01601



Avant de faire démarrer le moteur, assurez-vous que le bateau est solidement amarré et que vous pouvez éviter

d'éventuels obstacles. Assurez-vous qu'il n'y a pas de baigneurs dans l'eau à proximité de vous.

FMU27597

Modèles à démarreur électrique / Prime Start

FWM01842

AVERTISSEMENT

- La négligence de la fixation du cordon de coupe-circuit du moteur peut entraîner l'éloignement du bateau si l'opérateur est éjecté. En cours d'utilisation, attachez le cordon du coupe-circuit du moteur à une partie résistante de vos vêtements, au bras ou à la jambe. N'attachez pas le cordon à un vêtement susceptible de se déchirer. Ne faites pas passer le cordon là où il risque d'être coincé, ce qui l'empêcherait de fonctionner.
- Evitez de tirer accidentellement sur le cordon en cours de fonctionnement normal. Une perte de puissance signifie la perte d'une grande partie de la manœuvrabilité. De même, sans la puissance du moteur, le bateau risque de ralentir brusquement. Ce qui pourrait projeter les personnes et les objets vers l'avant.

- (1) Placez le levier d'inversion au point mort.

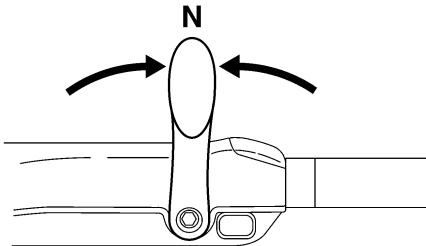

ZMU05215

REMARQUE:

Le dispositif de sécurité de démarrage embrayé empêche le moteur de démarrer sauf s'il est au point mort.

- (2) Attachez le cordon du coupe-circuit du moteur à une partie résistante de vos vêtements, au bras ou à la jambe. Introduisez ensuite l'agrafe à l'autre extrémité du cordon dans le coupe-circuit de sécurité.

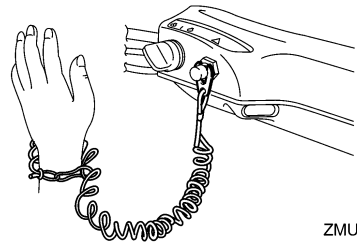

ZMU05216

- (3) Placez la poignée d'accélérateur sur la position "START" (démarrer). Après que le moteur a démarré, ramenez l'accélérateur en position de fermeture complète.

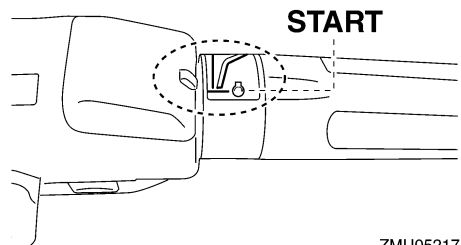

ZMU05217

- (4) Tournez l'interrupteur principal sur "START" (démarrer), et maintenez-le sur cette position pendant 5 secondes maximum.

Opération

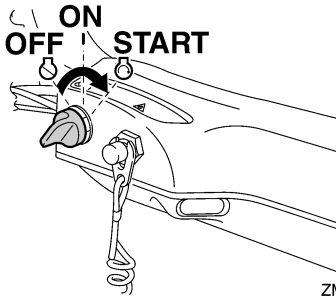

ZMU05218

- (5) Dès que le moteur a démarré, relâchez l'interrupteur principal et laissez-le revenir sur "ON" (marche). **ATTENTION: Ne tournez jamais l'interrupteur principal sur la position "START" (démarrer) pendant que le moteur tourne. Ne laissez pas le moteur du démarreur tourner pendant plus de 5 secondes. Si vous faites tourner le moteur du démarreur pendant plus de 5 secondes d'affilée, la batterie se déchargera rapidement et il sera impossible de faire démarrer le moteur. Le démarreur risque également d'être endommagé. Si le moteur ne démarre pas au bout de 5 secondes, ramenez l'interrupteur principal sur "ON" (marche), attendez 10 secondes, puis lancez de nouveau le moteur.** [FCM00193]

REMARQUE:

- Lorsque le moteur est froid, il est nécessaire de le laisser chauffer. Pour plus d'informations, voir page 64.
- Si le moteur est chaud et refuse de démarrer, ouvrez légèrement les gaz et essayez de nouveau de faire démarrer le moteur. Si le moteur refuse toujours de démarrer, voir page 102.

FMU27666

Modèles à démarreur électrique et à commande à distance

FWM01842

AVERTISSEMENT

- La négligence de la fixation du cordon de coupe-circuit du moteur peut entraîner l'éloignement du bateau si l'opérateur est éjecté. En cours d'utilisation, attachez le cordon du coupe-circuit du moteur à une partie résistante de vos vêtements, au bras ou à la jambe. **N'attachez pas le cordon à un vêtement susceptible de se déchirer. Ne faites pas passer le cordon là où il risque d'être coincé, ce qui l'empêcherait de fonctionner.**
- Evitez de tirer accidentellement sur le cordon en cours de fonctionnement normal. Une perte de puissance signifie la perte d'une grande partie de la manœuvrabilité. De même, sans la puissance du moteur, le bateau risque de ralentir brusquement. Ce qui pourrait projeter les personnes et les objets vers l'avant.

- (1) Placez le levier de commande à distance au point mort.

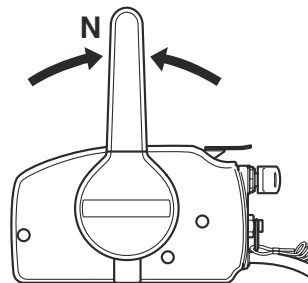

ZMU01771

REMARQUE:

Le dispositif de sécurité de démarrage embrayé empêche le moteur de démarrer sauf s'il est au point mort.

- (2) Attachez le cordon du coupe-circuit du moteur à une partie résistante de vos vêtements, au bras ou à la jambe. Introduisez ensuite l'agrafe située à l'autre extrémité du cordon dans le coupe-circuit de sécurité.

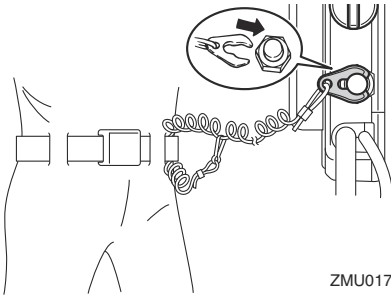

ZMU01772

- (3) Tournez l'interrupteur principal sur "ON" (marche).
- (4) Tournez l'interrupteur principal sur "START" (démarrer), et maintenez-le sur cette position pendant 5 secondes maximum.

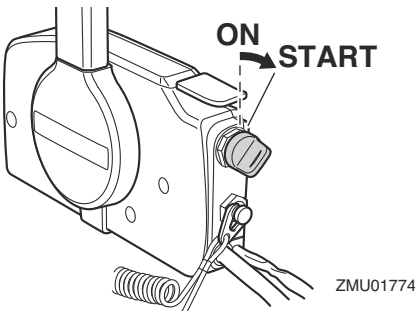

ZMU01774

- (5) Dès que le moteur a démarré, relâchez l'interrupteur principal et laissez-le revenir sur la position "ON" (marche). **ATTENTION: Ne tournez jamais l'interrupteur principal sur la position**

"START" (démarrer) pendant que le moteur tourne. **Ne laissez pas le moteur du démarreur tourner pendant plus de 5 secondes. Si vous faites tourner le moteur du démarreur pendant plus de 5 secondes d'affilée, la batterie se déchargera rapidement et il sera impossible de faire démarrer le moteur. Le démarreur risque également d'être endommagé. Si le moteur ne démarre pas au bout de 5 secondes, ramenez l'interrupteur principal sur "ON" (marche), attendez 10 secondes, puis lancez de nouveau le moteur.** [FCM00193]

REMARQUE:

- Lorsque le moteur est froid, il est nécessaire de le laisser chauffer. Pour plus d'informations, voir page 64.
- Si le moteur est chaud et refuse de démarrer, ouvrez légèrement les gaz et essayez de nouveau de faire démarrer le moteur. Si le moteur refuse toujours de démarrer, voir page 102.

FMU36511

Contrôles après le démarrage du moteur

FMU36524

Eau de refroidissement

Vérifiez la constance du débit d'eau de la sortie témoin d'eau de refroidissement. Un débit d'eau continu de la sortie témoin indique que la pompe à eau pompe l'eau dans les passages d'eau de refroidissement. Si les passages d'eau de refroidissement sont gelés, il peut falloir un certain moment avant que l'eau ne s'écoule par la sortie témoin.

Opération

FCM01811

ATTENTION

Si de l'eau ne s'écoule pas en permanence de la sortie témoin pendant que le moteur tourne, une surchauffe et de graves dommages pourraient en résulter. Arrêtez le moteur et vérifiez si l'entrée d'eau de refroidissement du carter inférieur n'est pas obstruée. Consultez votre revendeur Yamaha si le problème ne peut être localisé et corrigé.

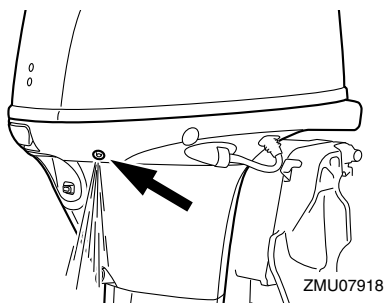

FMU27671

Mise à température du moteur

FMU27718

Modèles à démarrage manuel et à démarreur électrique

- (1) Après avoir fait démarrer le moteur, faites-le tourner au ralenti pendant 3 minutes pour le laisser chauffer.

ATTENTION: La négligence de cette procédure raccourcit la durée de vie utile du moteur. [FCM04550]

- (2) Veillez à ce que l'indicateur d'alerte de faible pression d'huile s'éteigne après avoir fait démarrer le moteur. **ATTENTION:** Si l'indicateur d'alerte de faible pression d'huile clignote après que le moteur a démarré, arrê-

tez le moteur. Le moteur risque sinon de subir de graves dommages. Vérifiez le niveau d'huile et ajoutez de l'huile moteur si nécessaire. Consultez votre revendeur Yamaha si la cause de l'alerte de faible pression d'huile ne peut être localisée. [FCM01832]

FMU36532

Contrôles après la mise à température du moteur

FMU36542

Changement de vitesses

Alors que le bateau est solidement amarré, et sans actionner l'accélérateur, vérifiez si le moteur passe facilement en marche avant et en marche arrière, et puis au point mort.

FMU36981

Contacteurs d'arrêt

- Amenez l'interrupteur principal sur la position "OFF", ou appuyez sur le bouton d'arrêt du moteur et assurez-vous que le moteur s'arrête.
- Vérifiez que le retrait de l'agrafe du contacteur de coupure du moteur entraîne l'arrêt du moteur.
- Vérifiez que le moteur ne démarre pas lorsque l'agrafe est retirée du contacteur de coupure du moteur.

FMU49320

Changement de vitesse

FWM00181

AVERTISSEMENT

Avant d'embrayer, assurez-vous qu'il n'y a pas de baigneurs ni d'obstacles dans l'eau à proximité de vous.

FCM01611

ATTENTION

Faites chauffer le moteur avant d'enclencher la marche avant/arrière. Jusqu'à ce que le moteur soit arrivé à température, il se peut que le régime de ralenti soit un peu plus rapide qu'à la normale. Le régime de ralenti rapide peut vous éviter de passer au point mort. Si cela se produit, arrêtez le moteur, passez au point mort, puis faites redémarrer le moteur et laissez-le chauffer.

Pour quitter le point mort

- (1) Relevez la commande de verrouillage de point mort (si équipée).

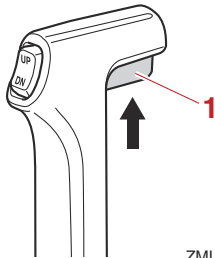

1. Commande de verrouillage de point mort

- (2) Déplacez le levier de commande à distance/levier de levier d'inversion en position de marche avant ou en position de marche arrière [sur environ 35° (un cran peut être ressenti) pour les modèles à commande à distance].

Veillez à ce que le levier de verrouillage du système de relevage se trouve en position verrouillée/abaissée (si équipé) avant d'actionner la marche arrière.

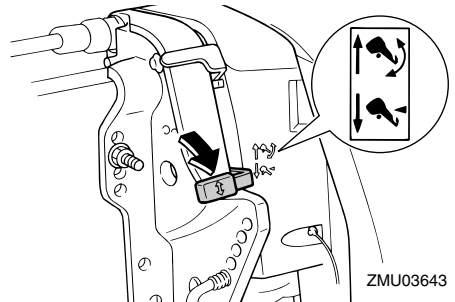
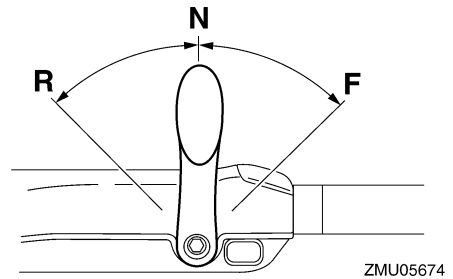
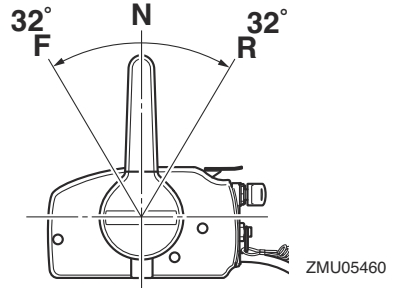

REMARQUE:

Modèles à barre franche : Le levier d'inversion fonctionne uniquement lorsque la poignée d'accélérateur se trouve en position complètement fermée.

Pour passer de la prise (marche avant/arrière) au point mort

- (1) Coupez l'accélérateur de façon à ce que le moteur ralentisse jusqu'au régime de ralenti.

Opération

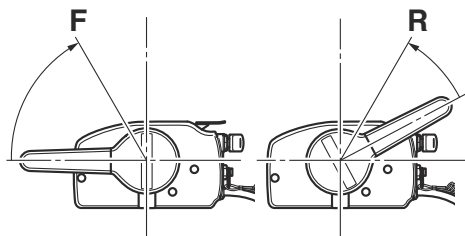

ZMU05462

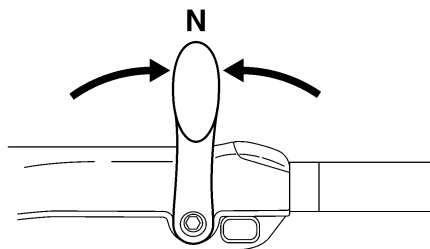

ZMU05215

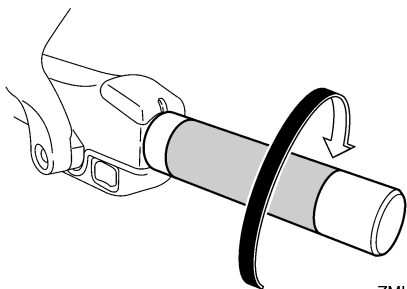

ZMU05219

- (2) Lorsque le moteur tourne au ralenti en prise, amenez le levier de commande à distance/levier d'inversion au point mort.

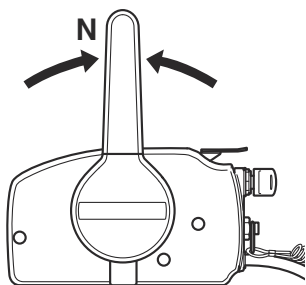

ZMU01771

FMU31743

Arrêt du bateau

FWM01511

AVERTISSEMENT

- **N'utilisez pas la fonction de marche arrière pour ralentir ou arrêter le bateau, car vous risqueriez de perdre le contrôle du bateau, d'être éjecté, ou encore de causer un impact dans le volant ou d'autres parties du bateau. Cela pourrait accroître le risque de blessures graves. Cela risquerait également d'endommager le mécanisme d'inverseur.**
- **Ne passez pas en marche arrière lorsque vous naviguez à une vitesse de planage. Une perte de contrôle, la submersion du bateau ou des dommages pourraient en résulter.**

Le bateau n'est pas équipé d'un système de freinage séparé. C'est la résistance de l'eau qui arrête le moteur après que le levier d'accélérateur a été ramené sur la position de ralenti. La distance d'arrêt varie suivant la masse brute, l'état de la surface de l'eau et le direction du vent.

FMU30881

Régime embrayé

FMU30891

Réglage du régime embrayé

Le régime embrayé sur les moteurs hors-bord équipés d'interrupteurs de régime embrayé variable peut être ajusté d'environ 50 tr/min à chaque pression sur un interrupteur.

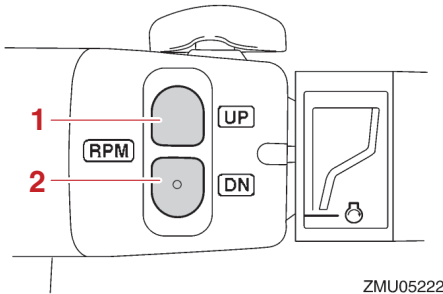

ZMU05222

1. Interrupteur "UP"
2. Interrupteur "DN"

Pour augmenter le régime embrayé, appuyez sur l'interrupteur "UP".

Pour diminuer le régime embrayé, appuyez sur l'interrupteur "DN".

REMARQUE:

- Le régime embrayé change d'approximativement 50 tr/min à chaque pression sur un interrupteur.
- Si le régime embrayé a été ajusté, le moteur revient au régime embrayé normal lorsque le moteur est arrêté et redémarré ou lorsque le régime du moteur dépasse environ 3000 tr/min.

FMU27824

Arrêt du moteur

Avant d'arrêter le moteur, laissez-le d'abord refroidir pendant quelques minutes au ralenti ou à faible régime. Il est déconseillé d'ar-

rêter le moteur immédiatement après avoir navigué à haute vitesse.

FMU2784A

Procédure

- (1) Maintenez le bouton d'arrêt du moteur enfoncé ou tournez l'interrupteur principal sur la position "OFF" (arrêt).

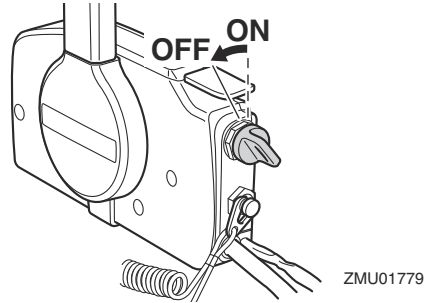

ZMU01779

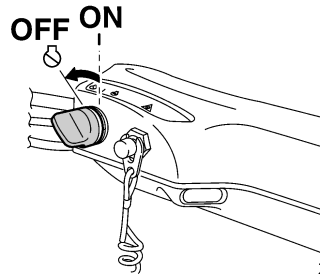

ZMU05223

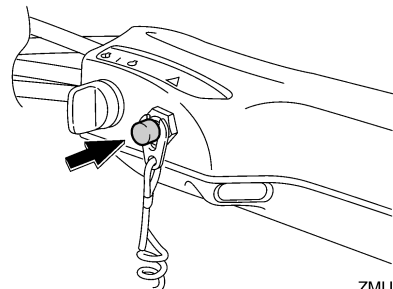

ZMU05209

- (2) Après avoir arrêté le moteur, débranchez la conduite d'alimentation s'il y a

Opération

un raccord de carburant sur le moteur hors-bord.

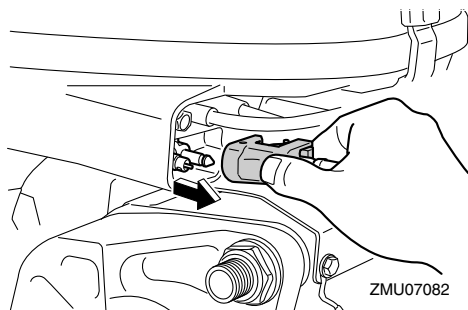

- (3) Serrez la vis de mise à pression atmosphérique sur le bouchon du réservoir de carburant (si équipé).

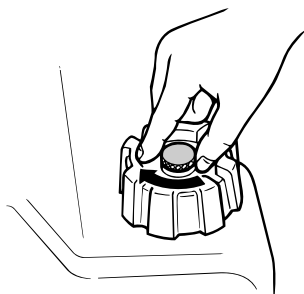

- (4) Retirez la clé si vous laissez le bateau sans surveillance.

REMARQUE:

Le moteur peut également être arrêté en tirant sur le cordon pour enlever l'agrafe du coupe-circuit du moteur, puis tournez l'interrupteur principal sur "OFF" (arrêt).

FMU27865

Réglage du trim du moteur hors-bord

FWM00741

AVERTISSEMENT

Un trim (relevé ou abaissé) excessif pour les conditions d'utilisation peut provoquer une instabilité du bateau et rendre le

bateau plus difficile à manœuvrer. Cela augmente les risques d'accidents. Si le bateau commence à devenir instable ou difficile à manœuvrer, ralentissez ou ajustez l'angle de trim.

L'angle de trim du moteur hors-bord contribue à déterminer la position de la proue du bateau dans l'eau. Un angle de trim correct permet d'améliorer les performances et les économies de carburant tout en réduisant les contraintes sur le moteur. L'angle de trim correct dépend de la combinaison du bateau, du moteur et de l'hélice. L'angle de trim correct est également affecté par des variables telles que la charge du bateau, l'état de la mer et la vitesse de navigation.

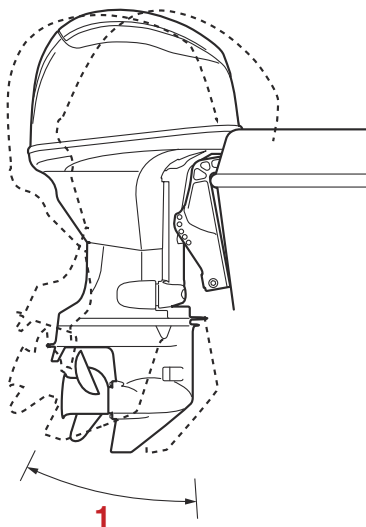

1. Angle de fonctionnement du trim

FMU27889

Réglage de l'angle de trim (système de relevage assisté)

FWM00754

AVERTISSEMENT

- **Veillez à ce que toutes les personnes se tiennent à l'écart du moteur hors-bord lorsque vous ajustez l'angle de trim. Un membre risque de se coincer entre le moteur et le support de fixation lorsque le moteur est relevé et abaissé.**
- **Faites preuve de vigilance lorsque vous essayez une position de trim pour la première fois. Augmentez progressivement la vitesse et soyez attentifs aux éventuels signes d'instabilité et problèmes de contrôle. Un angle de trim incorrect peut entraîner une perte de contrôle.**
- **Si équipé d'un interrupteur de trim situé sur la cuvette, utilisez uniquement l'interrupteur lorsque le bateau est à l'arrêt complet et le moteur coupé. N'ajustez pas l'angle de trim avec cet interrupteur pendant que vous naviguez avec le bateau.**

Ajustez l'angle de trim du moteur hors-bord à l'aide de l'interrupteur de trim.

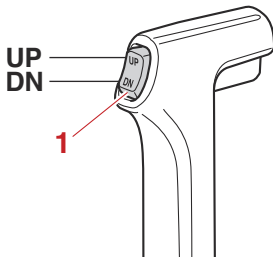

ZMU01781

1. Interrupteur de trim

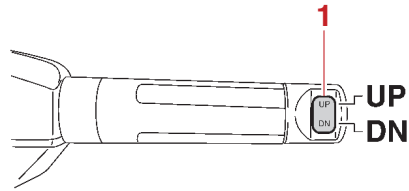

ZMU05224

1. Interrupteur de trim

Pour relever la proue (proue relevée), appuyez sur l'interrupteur "UP" (relever). Pour abaisser la proue (proue abaissée), appuyez sur l'interrupteur "DN" (abaissér). Effectuez des tests de fonctionnement avec le système de trim réglé suivant différents angles afin de trouver la position qui convient le mieux à votre bateau et à vos conditions d'utilisation.

FMU27893

Réglage de l'angle de trim pour les modèles à relevage hydraulique

FWM00492

AVERTISSEMENT

- **Arrêtez le moteur avant d'ajuster l'angle de trim.**
- **Veillez à ce que personne ne se trouve à proximité du moteur hors-bord lorsque vous ajustez l'angle de trim, et veillez également à ne pas vous coincer un membre entre le moteur et son support.**
- **Faites preuve de vigilance lorsque vous essayez une position de trim pour la première fois. Augmentez progressivement la vitesse et soyez attentifs aux**

Opération

éventuels signes d'instabilité et problèmes de contrôle. Un angle de trim incorrect peut entraîner une perte de contrôle.

- (1) Arrêtez le moteur.
- (2) Placez le levier de verrouillage du système de relevage en position déverrouillée.

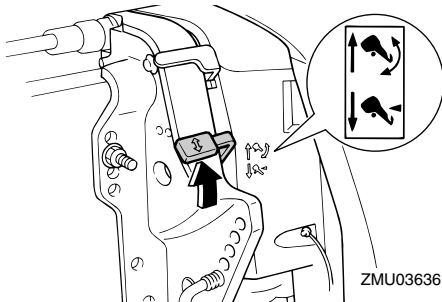

ZMU03636

- (3) Maintenez l'arrière du capot supérieur d'une main et relevez le moteur suivant l'angle désiré.
- (4) Ramenez le levier de verrouillage du système de relevage en position verrouillée pour soutenir le moteur.

Pour relever la proue ("proue relevée"), relevez le moteur.

Pour abaisser la proue ("proue abaissée"), abaissez le moteur.

Effectuez des tests de fonctionnement avec le système de trim réglé suivant différents angles afin de trouver la position qui convient le mieux à votre bateau et à vos conditions d'utilisation.

FMU27913

Réglage du trim du bateau

Lorsque le bateau plane, une attitude de proue relevée produit une diminution de la traînée, une plus grande stabilité et une efficacité accrue. C'est généralement le cas lorsque la ligne de quille du bateau est rele-

vée d'environ 3 à 5 degrés. Avec la proue relevée, le bateau peut davantage avoir tendance à virer d'un côté ou de l'autre. Compensez cette tendance en agissant sur la direction. Lorsque la proue du bateau est abaissée, il est plus facile d'accélérer depuis l'arrêt pour faire planer le bateau.

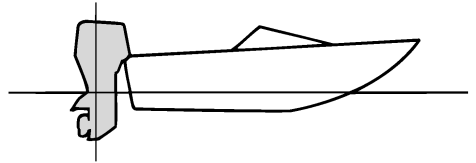

ZMU01784

Proue relevée

Une proue trop relevée place la proue du bateau trop haut par rapport à la surface de l'eau. Les performances et l'économie diminuent parce que la coque du bateau pousse sur l'eau et que la traînée aérodynamique est plus importante. Une proue excessivement relevée peut également faire ventiler l'hélice, ce qui réduit encore les performances, faire "marsouiner" le bateau (bonds dans l'eau), et projeter le pilote et les passagers par-dessus bord.

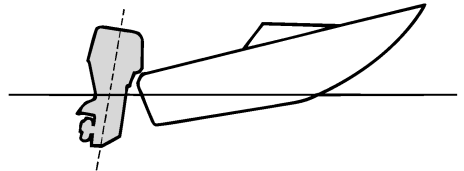

ZMU01785

Proue abaissée

Une proue trop abaissée fait “piquer du nez” au bateau, ce qui réduit l'économie de carburant et ne permet pas d'accélérer facilement. Naviguer à grande vitesse avec la proue abaissée rend également le bateau instable. La résistance à la proue est fortement accrue, ce qui augmente le risque de “gouverner par la proue” et rend la navigation difficile et dangereuse.

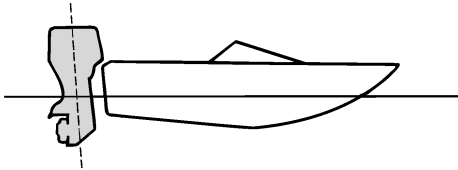

ZMU01786

REMARQUE:

Selon le type de bateau, l'angle de trim du moteur hors-bord peut avoir un léger effet sur le trim du bateau pendant que vous naviguez.

FMU27936

Relevage et abaissement

Si vous arrêtez le moteur pour une certaine durée ou si le bateau est amarré en eau peu profonde, le moteur hors-bord doit être relevé afin de protéger l'hélice et le carter inférieur contre tout dommage résultant d'une collision avec des obstacles ainsi que pour réduire la corrosion saline.

FWM00223

AVERTISSEMENT

Assurez-vous que personne ne se trouve à proximité du moteur hors-bord lorsque vous relevez ou que vous abaissez le moteur hors-bord. Un membre risque sinon

de se coincer entre le moteur hors-bord et le support de fixation.

FWM00251

AVERTISSEMENT

Une fuite de carburant constitue un risque d'incendie. S'il y a un raccord de carburant sur le moteur hors-bord, débranchez la conduite d'alimentation ou fermez le robinet de carburant si le moteur doit être relevé pendant plus de quelques minutes. Sinon, du carburant risque de s'écouler.

FCM00242

ATTENTION

- Avant de relever le moteur, arrêtez le moteur en appliquant la procédure décrite à la page 67. Ne relevez jamais le moteur hors-bord pendant que le moteur tourne. De graves dommages peuvent résulter d'une surchauffe.
- Ne relevez pas le moteur en appuyant sur la poignée de barre franche (si équipé), car vous risquez de briser la barre franche.

FMU2799A

Procédure de relevage (modèles à relevage hydraulique)

- (1) Placez le levier de commande à distance / levier d'inversion au point mort.

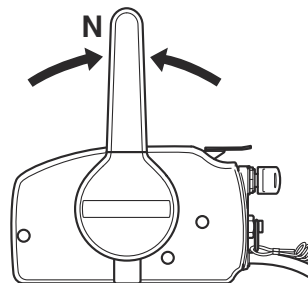

ZMU03087

Opération

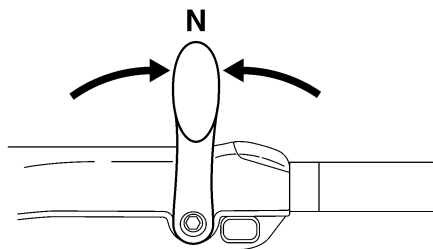

ZMU05215

- (2) Placez le levier de verrouillage du système de relevage en position déverrouillée.

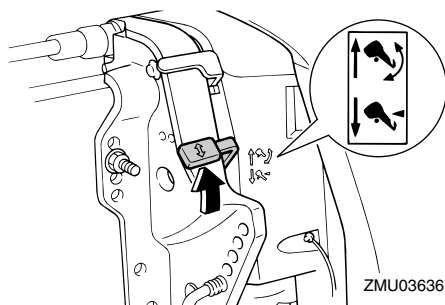

- (3) Maintenez l'arrière du capot supérieur d'une main, relevez le moteur et tournez le levier de support de relevage vers vous ou enfoncez le bouton support de relevage dans le support de fixation, puis ramenez le levier de verrouillage du système de relevage en position verrouillée pour soutenir le moteur hors-bord. **ATTENTION: N'utilisez pas le levier ou le bouton de support de relevage lorsque vous remorquez le bateau. Le moteur hors-bord pourrait se déverrouiller du support de relevage et retomber. Si le moteur ne peut être remorqué en position de fonctionnement normale, employez un dispositif de support pour le verrouil-**

ler en position relevée. Pour plus d'informations, voir page 78. [FCM01642]

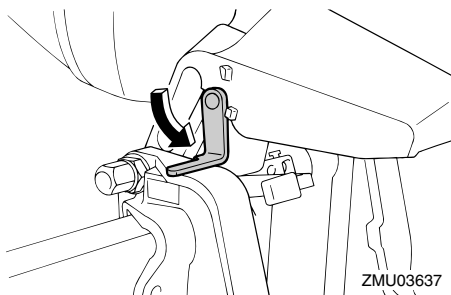

FMU49341

Procédure de relevage (modèles à système de trim)

- (1) Placez le levier de commande à distance/levier d'inversion du pignon au point mort.

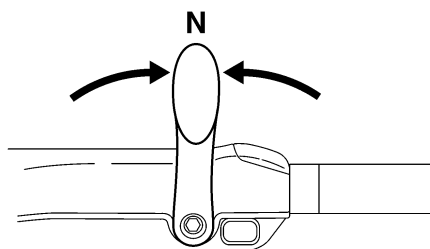
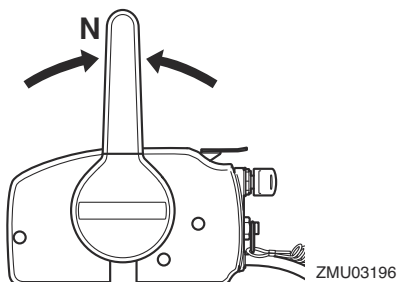

- (2) Appuyez sur l'interrupteur de trim "UP" (relever) jusqu'à ce que le moteur hors-bord soit complètement relevé.

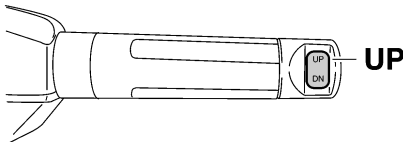
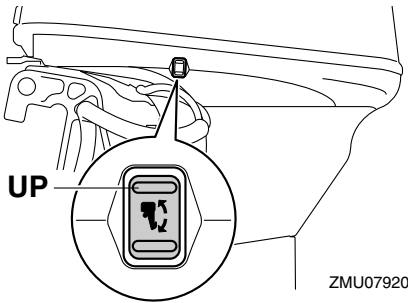
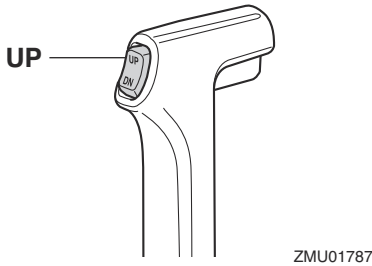

- (3) Réglez le levier support de relevage pour soutenir le moteur. **AVERTISSEMENT!** Après avoir relevé le moteur, veillez à le soutenir au moyen du bouton support de relevage ou du levier support de relevage. Sinon, le moteur hors-bord risque de retomber brusquement si la pression

d'huile dans le système de trim ou dans le système de relevage assisté venait à baisser. [FWM00263] **ATTENTION:** N'utilisez pas le levier ou le bouton de support de relevage lorsque vous remorquez le bateau. Le moteur hors-bord pourrait se déverrouiller du support de relevage et retomber. Si le moteur ne peut être remorqué en position de fonctionnement normale, employez un dispositif de support pour le verrouiller en position relevée. Pour plus d'informations, voir page 78. [FCM01642]

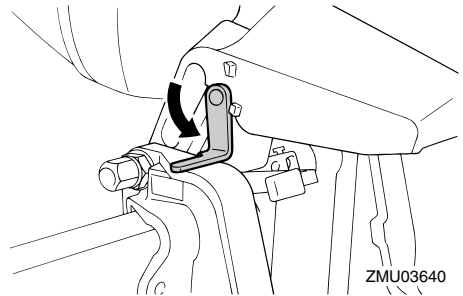

- (4) Lorsque le moteur hors-bord est soutenu par le levier support de relevage, appuyez sur l'interrupteur de trim "DN" (abaisser) pour rétracter les tiges de trim. **ATTENTION:** Assurez-vous que les tiges de trim soient complètement rétractées lors de l'amarrage. Cela protège les tiges contre les concrétions marines et la corrosion, qui pourraient endommager le mécanisme du système de trim. [FCM00254]

FMU34481

Procédure d'abaissement (modèles à relevage hydraulique)

- (1) Dégagez le levier de verrouillage du système de relevage.

Opération

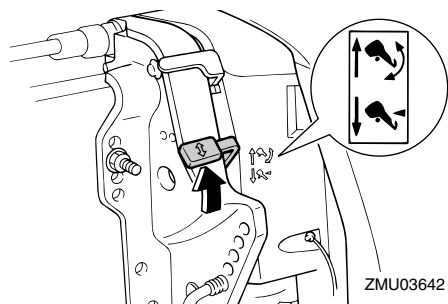

- (2) Maintenez l'arrière du capot supérieur d'une main, relevez légèrement le moteur hors-bord et tirez le bouton de support de relevage ou ramenez le levier de support de relevage.

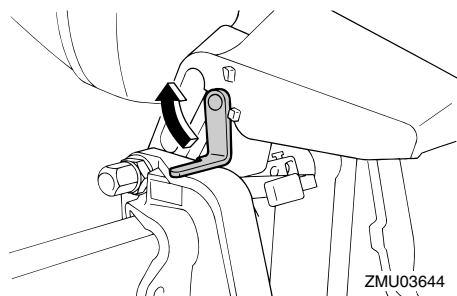

- (3) Abaissez lentement le moteur hors-bord.
- (4) Placez le levier de verrouillage du système de relevage en position verrouillée.

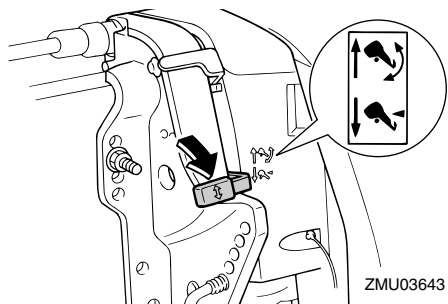

FMU35517

Procédure d'abaissement (modèles à système de trim)

- (1) Appuyez sur l'interrupteur de trim "UP" (relever) jusqu'à ce que le moteur hors-bord soit supporté par la tige d'inclinaison et que le levier support de relevage se dégage.
- (2) Dégagez le levier support de relevage.

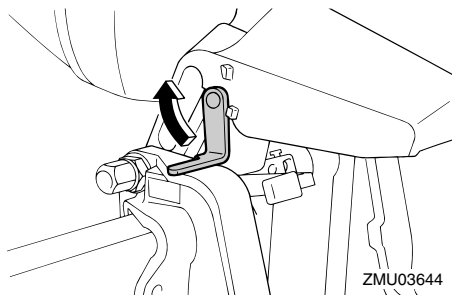

- (3) Appuyez sur l'interrupteur de trim "DN" (abaisser) pour abaisser le moteur hors-bord sur la position voulue.

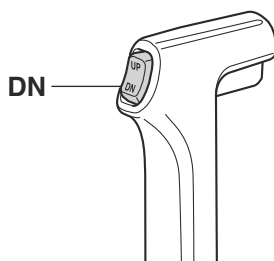

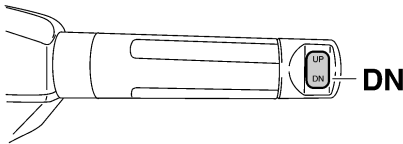
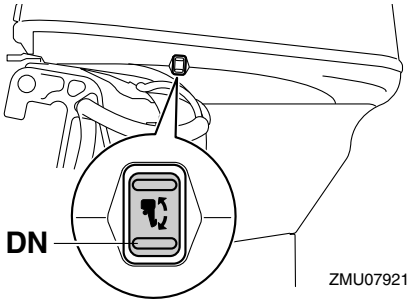

ZMU05228

FMU28063

Eaux peu profondes

FMU28082

Modèles à relevage hydraulique

Le moteur hors-bord peut être relevé partiellement pour permettre la navigation en eau peu profonde.

FWM00272

AVERTISSEMENT

- Naviguez à la vitesse minimale lorsque vous utilisez le système de navigation en eau peu profonde.
- Redoublez de vigilance lorsque vous naviguez en marche arrière. Une poussée trop importante en marche arrière peut provoquer le relèvement du moteur hors-bord hors de l'eau, ce qui augmente le risque d'accidents et de blessures.

FCM00261

ATTENTION

Ne relevez pas le moteur de sorte que l'entrée d'eau de refroidissement de l'embase se trouve au-dessus du niveau de l'eau lorsque vous positionnez le moteur hors-bord et que vous naviguez en eau peu profonde. De graves dommages risquent sinon de résulter d'une surchauffe.

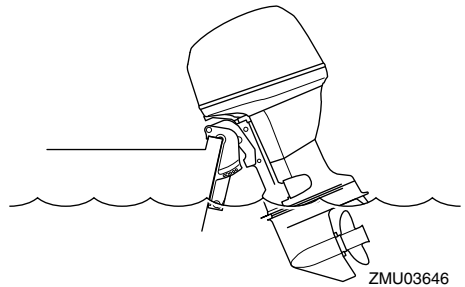

FMU28176

Procédure pour les modèles à relevage hydraulique

- (1) Placez le levier de commande à distance / levier d'inversion au point mort.

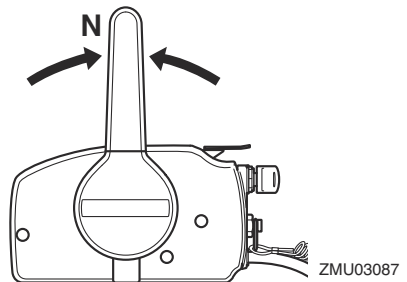

Opération

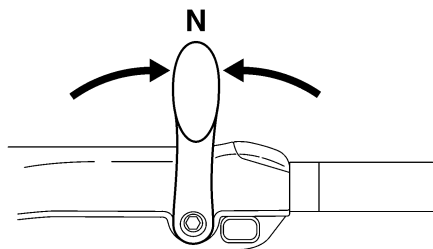

ZMU05215

- (2) Relevez le levier de verrouillage du système de relevage sur la position déverrouillée.

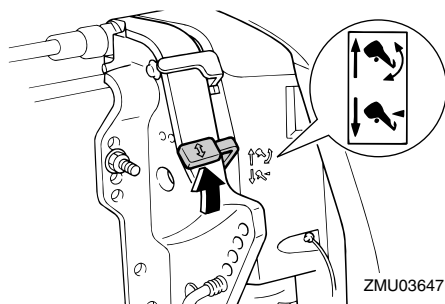

ZMU03647

- (3) Relevez légèrement le moteur hors-bord jusqu'à la position voulue et abaissez le levier de verrouillage du système de relevage sur la position verrouillée.
- (4) Pour ramener le moteur hors-bord en position de navigation normale, relevez le levier de verrouillage du système de relevage sur la position de déverrouillage et abaissez lentement le moteur hors-bord.
- (5) Placez le levier de verrouillage du système de relevage sur la position verrouillée.

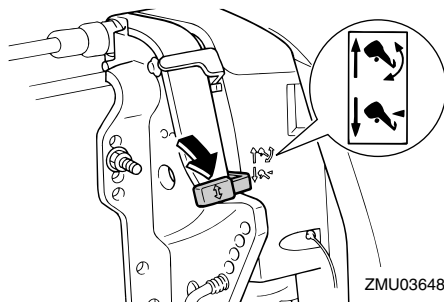

ZMU03648

FMU32852

Modèles à système de trim

Le moteur hors-bord peut être relevé partiellement pour permettre la navigation en eau peu profonde.

FCM00261

ATTENTION

Ne relevez pas le moteur de sorte que l'entrée d'eau de refroidissement de l'embase se trouve au-dessus du niveau de l'eau lorsque vous positionnez le moteur hors-bord et que vous naviguez en eau peu profonde. De graves dommages risquent sinon de résulter d'une surchauffe.

FMU32917

Procédure pour les modèles à système de trim

- (1) Placez le levier de commande à distance/levier d'inversion au point mort.

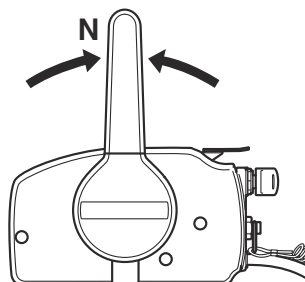

ZMU01771

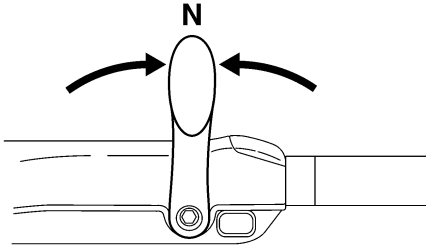

ZMU05215

- (2) Relevez légèrement le moteur hors-bord jusqu'à la position voulue à l'aide de l'interrupteur de trim.

AVERTISSEMENT! L'utilisation de l'interrupteur de trim du capot inférieur en cours de navigation ou lorsque le moteur tourne accroît le risque de passer par-dessus bord et peut distraire l'opérateur, augmentant ainsi le risque de collision avec un autre bateau ou un obstacle. [FWM01851]

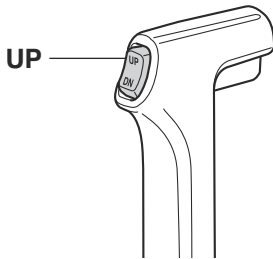

ZMU01935

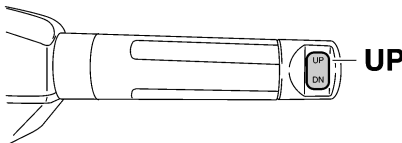

ZMU05226

- (3) Pour ramener le moteur hors-bord à sa position de fonctionnement normale, appuyez sur l'interrupteur de trim et abaissez lentement le moteur hors-bord.

FMU28196

Navigation dans d'autres conditions

Navigation en eau salée

Après avoir navigué dans de l'eau salée, rincez les passages d'eau de refroidissement à l'eau douce pour éviter leur obstruction. Rincez également l'extérieur du moteur hors-bord à l'eau douce.

Navigation en eau boueuse, trouble ou acide

Yamaha recommande vivement d'utiliser le kit de pompe à eau plaquée au chrome qui est proposé en option (voir page 22) si vous utilisez le moteur hors-bord dans une eau acide ou fort sédimenteuse, comme de l'eau boueuse ou turbide (trouble). Après avoir navigué dans une telle eau, rincez les passages de refroidissement à l'eau douce afin de prévenir la corrosion. Rincez également l'extérieur du moteur hors-bord à l'eau douce.

FMU2822C

Transport et remisage du moteur hors-bord

FWM02621

AVERTISSEMENT

- **SOYEZ PRUDENT** lorsque vous transportez le réservoir de carburant, que ce soit dans un bateau ou dans une voiture.
- **Ne remplissez PAS** le conteneur de carburant au maximum de sa capacité. L'essence se dilate considérablement lorsqu'elle s'échauffe et peut accumuler de la pression dans le conteneur de carburant. Ce qui peut provoquer des fuites de carburant et constituer un risque d'incendie potentiel.
- Une fuite de carburant constitue un risque d'incendie. Lors du transport et du remisage du moteur hors-bord, déconnectez la conduite d'alimentation du moteur hors-bord pour éviter les fuites de carburant.
- **Ne passez jamais sous le moteur hors-bord lorsqu'il est incliné.** De graves blessures peuvent résulter d'une chute accidentelle du moteur hors-bord.
- **N'utilisez pas le levier ou le bouton de support de relevage** lorsque vous remorquez le bateau. Le moteur hors-bord pourrait se déverrouiller du support de relevage et retomber. Si le moteur hors-bord ne peut être remorqué en position de fonctionnement normale, employez un dispositif de support pour le verrouiller en position relevée.

FCM02441

ATTENTION

Lors du remisage du moteur hors-bord pour une longue période, l'essence doit

être vidangée du réservoir de carburant. L'essence altérée pourrait obturer la conduite d'alimentation et entraîner des problèmes de démarrage ou un dysfonctionnement du moteur.

Lors du remisage ou du transport du moteur hors-bord ou lorsque le moteur hors-bord est incliné pendant une période de temps prolongée pour l'amarrage ou le remorquage du bateau, assurez-vous de suivre la procédure ci-dessous.

- Débranchez le tuyau de carburant du moteur hors-bord.
- Serrez le capuchon du réservoir de carburant et la vis de mise à pression atmosphérique.

Le moteur hors-bord doit être transporté et remisé en position de fonctionnement normale. En cas de garde au sol insuffisante dans cette position, remorquez le moteur hors-bord en position inclinée à l'aide d'un dispositif de verrouillage moteur relevé, comme une barre de sécurité sur le tableau AR. Consultez votre revendeur Yamaha pour plus de détails.

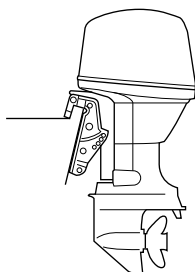

ZMU03659

FMU28293

Remisage du moteur hors-bord

Si vous remisagez votre moteur hors-bord Yamaha pour une période prolongée (2 mois ou plus), il faut appliquer plusieurs

procédures importantes afin d'éviter des dommages excessifs.

Il est conseillé de faire procéder à un entretien de votre moteur hors-bord par un distributeur Yamaha agréé avant de le remiser. Les procédures suivantes peuvent cependant être exécutées par vous-même, le propriétaire, avec un minimum d'outillage.

FCM00602

ATTENTION

- **Pour éviter des problèmes pouvant être causés par la pénétration d'huile du carter dans le cylindre, maintenez le moteur hors-bord dans la position indiquée pour le transport et le remisage. Si vous transportez ou remisez le moteur hors-bord sur le côté (pas verticalement), posez-le sur un coussin après en avoir vidangé l'huile moteur.**
- **Ne couchez pas le moteur hors-bord sur le côté avant que l'eau de refroidissement se soit complètement écoulée. Sinon, de l'eau risque de pénétrer dans le cylindre par la sortie d'échappement et de provoquer des problèmes moteur.**
- **Remisez le moteur hors-bord dans un endroit sec, bien aéré et à l'abri du rayonnement direct du soleil.**
- **Vidangez l'essence restant dans le séparateur de vapeur. De l'essence restant dans le séparateur de vapeur pendant une période prolongée finira par se décomposer et causer des dommages à la conduite d'alimentation.**

FMU28306

Procédure

FMU41482

Rinçage au moyen de l'embout de rinçage

FCM02131

ATTENTION

Ne faites pas fonctionner le moteur sans l'alimenter en eau de refroidissement. Vous risquez soit d'endommager la pompe à eau du moteur, soit d'endommager le moteur à la suite d'une surchauffe.

Le rinçage du système de refroidissement est essentiel pour éviter l'obstruction du système de refroidissement avec du sel, du sable ou des saletés. De plus, le brumissage/lubrification du moteur est indispensable pour éviter des dommages excessifs au moteur dus à la corrosion. Procédez au rinçage et au brumissage en même temps.

- (1) Lavez le corps du moteur hors-bord à l'eau douce. **ATTENTION: Ne vaporisez pas d'eau dans l'entrée d'air.**

[FCM01841] Pour plus d'informations, voir page 82.

- (2) Débranchez la conduite d'alimentation du moteur hors-bord.
- (3) Déposez le capot supérieur du moteur, le couvercle du volant et l'hélice. Pour plus d'informations, voir page 96.
- (4) Installez l'embout de rinçage sur l'entrée d'eau de refroidissement.

ATTENTION: Ne faites pas fonctionner le moteur sans l'alimenter en eau de refroidissement. Vous risquez soit d'endommager la pompe à eau du moteur, soit d'endommager le moteur à la suite d'une surchauffe. Avant de faire démarrer le moteur, veillez à alimenter en eau les passages d'eau de refroidissement. Evitez

Entretien

de faire tourner le moteur hors-bord à haut régime avec l'embout de rinçage, car il risque sinon de surchauffer. [FCM02001]

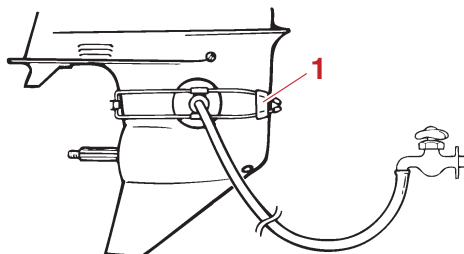

1. Embout de rinçage

REMARQUE:

- Un embout de rinçage est disponible séparément auprès de votre distributeur Yamaha.
 - Lorsque vous utilisez l'embout de rinçage, veillez à maintenir une pression d'eau adéquate et un débit d'eau constant.
- (5) Faites tourner le moteur au point mort à un ralenti rapide pendant quelques minutes. **AVERTISSEMENT! Ne touchez pas et ne déposez pas de composants électriques lors du démarrage ou pendant que le moteur tourne. Gardez les mains, les cheveux et les vêtements à l'écart du volant et des autres pièces en rotation pendant que le moteur tourne.** [FWM00092]

REMARQUE:

Si le dispositif d'alerte de surchauffe est activé, coupez le moteur et consultez votre revendeur Yamaha.

- (6) Juste avant de couper le moteur, vaporisez rapidement de l'"huile à brumiser" sur le couvercle du silencieux. Si c'est

correctement exécuté, le moteur cale presque.

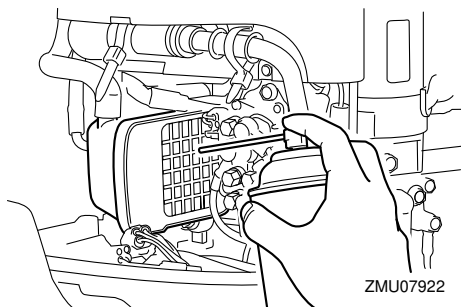

REMARQUE:

Si de l'"huile à brumiser" n'est pas disponible, déposez la (les) bougie(s). Versez l'équivalent d'une cuiller à thé d'huile moteur propre dans chaque cylindre. Lancez le moteur manuellement plusieurs fois de suite. Remplacez la (les) bougie(s).

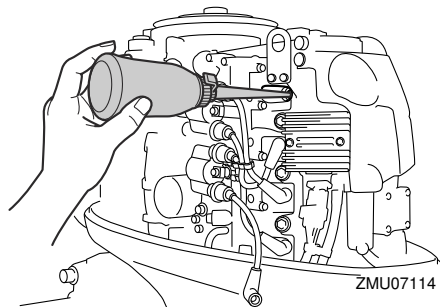

- (7) Vidangez dans un conteneur le reste d'essence du séparateur de vapeur. Desserrez la vis de vidange, et déposez ensuite le capuchon. Enfoncez la soupape de mise à pression atmosphérique avec un tournevis pour introduire de l'air dans la cuve du carburateur, de façon à ce que l'essence s'écoule facilement. Puis, serrez la vis de vidange.

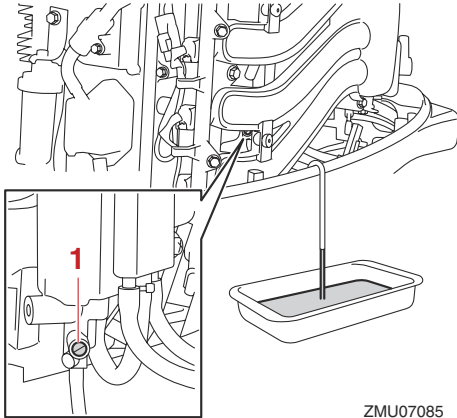

ZMU07085

1. Vis de vidange

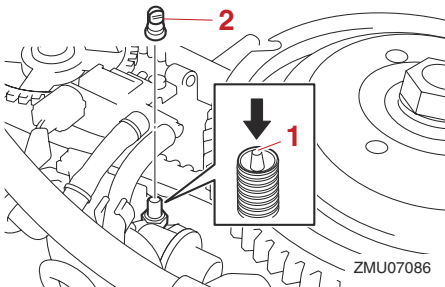

ZMU07086

1. Soupape de mise à pression atmosphérique
2. Capuchon

- (8) Déposez l'embout de rinçage.
- (9) Vidangez complètement l'eau de refroidissement du moteur. Nettoyez soigneusement le corps du moteur.
- (10) Installez le couvercle du volant, l'hélice et le capot supérieur.
- (11) Remisez le réservoir de carburant à un endroit sec et bien ventilé, à l'abri du rayonnement direct du soleil.

FMU41072

Lubrification

- (1) Renouvelez l'huile pour engrenages. Pour les instructions, voir page 97. Vérifiez la présence d'eau dans l'huile pour engrenages, ce qui est une indication d'un joint défectueux. Le remplacement du joint doit être effectué avant toute utilisation par un revendeur Yamaha agréé.
- (2) Lubrifiez tous les raccords de graissage. Pour plus d'informations, voir page 89.

REMARQUE:

En prévision d'un remisage de longue durée, il est recommandé de brumiser le moteur avec de l'huile à brumiser. Contactez votre revendeur Yamaha pour des informations sur l'huile à brumiser et les procédures applicables à votre moteur hors-bord.

FMU50321

Rinçage du bloc de propulsion et d'alimentation

Exécutez cette procédure juste après l'utilisation pour un rinçage en profondeur.

FCM01531

ATTENTION

N'appliquez pas cette procédure pendant que le moteur tourne. Vous risquez sinon d'endommager la pompe à eau, ce dont il peut résulter de graves dommages dus à la surchauffe.

- (1) Après avoir arrêté le moteur, dévissez le connecteur du tuyau d'arrosage du raccord sur le capot inférieur.

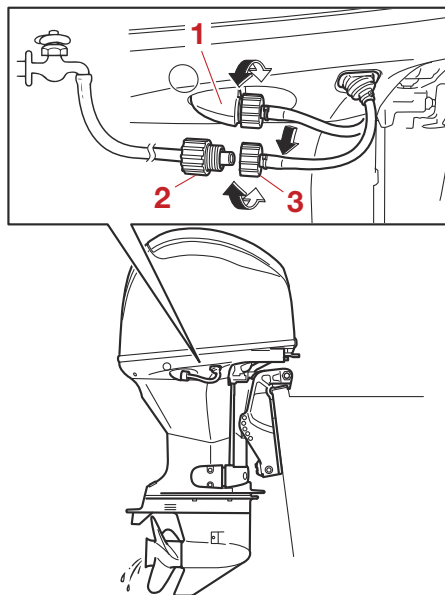

1. Raccord
2. Adaptateur de tuyau d'arrosage
3. Connecteur de tuyau d'arrosage

- (2) Vissez l'adaptateur de tuyau d'arrosage sur un tuyau d'arrosage, qui est raccordé à une alimentation en eau douce, et raccordez-le ensuite au connecteur de tuyau d'arrosage.
- (3) Le moteur étant coupé, ouvrez le robinet d'eau et laissez l'eau s'écouler dans les passages d'eau de refroidissement pendant environ 15 minutes. Coupez l'eau et débranchez l'adaptateur de tuyau d'arrosage du connecteur de tuyau d'arrosage.
- (4) Réinstallez le connecteur du tuyau d'arrosage sur le raccord sur le capot inférieur. Serrez fermement le connecteur.
ATTENTION: Ne laissez pas le con-

necteur du tuyau d'arrosage desserré sur le raccord de la cuvette et ne laissez pas pendre le tuyau en cours de fonctionnement normal. De l'eau risque sinon de s'écouler par le connecteur au lieu de refroidir le moteur, ce qui peut provoquer une grave surchauffe. Veillez à ce que le connecteur soit correctement serré sur le raccord après avoir rincé le moteur.

[FCM00542]

REMARQUE:

- Lorsque vous rincez le moteur alors que le bateau est à l'eau, relevez le moteur hors-bord jusqu'à ce qu'il soit complètement hors de l'eau pour obtenir de meilleurs résultats.
- Pour les instructions de rinçage du système de refroidissement, voir page 79.

FMU44342

Nettoyage du moteur hors-bord

Lors du nettoyage du moteur hors-bord, le capot supérieur doit être installé.

- (1) Lavez l'extérieur du moteur hors-bord à l'eau douce. **ATTENTION: Ne vaporisez pas d'eau dans l'entrée d'air.**

[FCM01841]

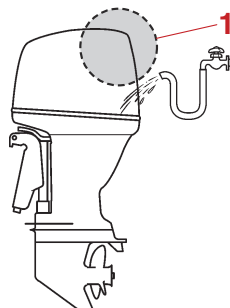

ZMU07861

1. Entrée d'air

- (2) Vidangez complètement l'eau de refroidissement du moteur hors-bord. Nettoyez soigneusement le corps du moteur.

FMU28463

Contrôle des surfaces peintes du moteur hors-bord

Vérifiez la présence de rayures, d'entailles ou d'écailllements de la peinture sur le moteur hors-bord. Les zones de peinture endommagées sont davantage susceptibles de se corroder. Si nécessaire, nettoyez et peignez ces zones. De la peinture de retouche est disponible auprès de votre revendeur Yamaha.

FMU2847G

Entretien périodique

FWM01872



Ces procédures nécessitent des compétences mécaniques, de l'outillage et diverses fournitures. Si vous ne disposez pas des compétences, de l'outillage ni des fournitures spécifiques pour effectuer une procédure de maintenance, faites-la exécuter par un revendeur Yamaha ou toute autre mécanicien qualifié.

Les procédures impliquent le démontage du moteur et l'exposition de pièces dangereuses. Pour réduire le risque de blessures par des pièces mobiles, brûlantes ou électriques:

- **Coupez le moteur et gardez la (les) clé(s) et le cordon de coupe-circuit du moteur sur vous lorsque vous effectuez la maintenance, sauf spécification contraire.**
- **Les interrupteurs de trim fonctionnent même lorsque la clé de contact est coupée. Veillez à ce que les person-**

nes se tiennent à l'écart des interrupteurs lorsque vous travaillez sur le moteur. Lorsque le moteur est relevé, restez à l'écart de la zone située sous le moteur ou entre le moteur et le support de fixation. Assurez-vous que personne ne se trouve dans cette zone avant d'actionner le mécanisme de trim.

- **Laissez refroidir le moteur avant de manipuler des pièces ou des liquides brûlants.**
- **Remontez toujours complètement le moteur avant utilisation.**

FMU28512

Pièces de rechange

Si des pièces de rechange sont nécessaires, utilisez uniquement des pièces d'origine Yamaha ou des pièces de conception et de qualité équivalentes. Une pièce de qualité inférieure risque de mal fonctionner et la perte de contrôle qui en résulte peut mettre en danger la vie de l'opérateur et des passagers. Les pièces et accessoires d'origine Yamaha sont disponibles auprès de votre revendeur Yamaha.

FMU34152

Conditions d'utilisation éprouvantes

Des conditions d'utilisation éprouvantes impliquent l'exécution d'une ou de plusieurs des opérations suivantes sur une base régulière:

- Utilisation continue au régime (tr/min) maximum ou presque pendant plusieurs heures
- Utilisation continue à bas régime (tr/min) pendant plusieurs heures

Entretien

- Utilisation avec insuffisamment de temps pour le préchauffage et le refroidissement du moteur
- Accélération et décélération rapides fréquentes
- Changement de vitesses fréquent
- Démarrage et arrêt fréquents du (des) moteur(s)
- Utilisation fluctuant souvent entre des charges légères et importantes

Les moteurs hors-bord utilisés dans les conditions ci-dessus nécessitent une maintenance plus fréquente. Yamaha vous recommande de faire procéder à cet entretien deux fois plus souvent que spécifié dans le tableau de maintenance. Par exemple, si un entretien particulier doit être effectué au bout de 50 heures, faites-le plutôt après 25 heures d'utilisation. Cela contribuera à prévenir une détérioration plus rapide des composants du moteur.

FMU46077

Tableau de maintenance 1

REMARQUE:

- Reportez-vous aux sections afférentes dans ce chapitre pour des explications sur chaque action spécifique de l'utilisateur.
- Le cycle de maintenance dans ces tableaux postule une utilisation de 100 heures par an et un rinçage régulier des passages d'eau de refroidissement. La fréquence de maintenance doit être ajustée si vous utilisez le moteur dans des conditions plus éprouvantes, comme de naviguer à la traîne.
- Un démontage et des réparations peuvent s'avérer nécessaires en fonction du résultat des contrôles de maintenance.
- Les pièces consommables et les lubrifiants perdront de leur efficacité au fil du temps et par une utilisation normale, quelle que soit la période de garantie.
- Si vous naviguez dans de l'eau salée, boueuse ou turbide (trouble), acide, le moteur doit être rincé à l'eau douce après chaque utilisation.

Le symbole "●" indique les contrôles que vous pouvez effectuer vous-même.

Le symbole "○" indique les travaux qui doivent être effectués par votre revendeur Yamaha.

| Désignation | Actions | Initial | Toutes les | | | Page |
|--|---|-----------------------|----------------------|-----------------------|-----------------------|--------|
| | | 20 heures (3 mois) | 100 heures (1 an) | 300 heures (3 ans) | 500 heures (5 ans) | |
| Anode(s) (externe(s)) | Inspection ou remplacement si nécessaire | | ●/○ | | | 99 |
| Anode(s) (interne(s)) *1 | Inspection ou remplacement si nécessaire | | ○ | | | — |
| Anode(s) (interne(s)) *2 | Remplacement | | | | ○ | — |
| Batterie (niveau d'électrolyte, borne) | Inspection | ●/○ | ●/○ | | | 100 |
| Batterie (niveau d'électrolyte, borne) | Remplissage, charge ou remplacement si nécessaire | | ○ | | | — |
| Fuite d'eau de refroidissement | Inspection ou remplacement si nécessaire | ○ | ○ | | | — |
| Levier de verrouillage du capot | Inspection | | ●/○ | | | 54, 57 |

Entretien

| Désignation | Actions | Initial | Toutes les | | | | Page |
|---|--|-----------------------|----------------------|-----------------------|-----------------------|----|------|
| | | 20 heures (3 mois) | 100 heures (1 an) | 300 heures (3 ans) | 500 heures (5 ans) | | |
| Condition/bruit de démarrage du moteur | Inspection | ●/○ | ●/○ | | | 59 | |
| Régime de ralenti du moteur / bruit | Inspection | ●/○ | ●/○ | | | 90 | |
| Huile moteur | Remplacement | ●/○ | ●/○ | | | 91 | |
| Filtre à huile moteur (cartouche) | Remplacement | | ●/○ | | | 93 | |
| Filtre à carburant (peut être démonté) | Inspection ou remplacement si nécessaire | ●/○ | ●/○ | | | 55 | |
| Conduite d'alimentation (haute pression) | Inspection | ● | ● | | | — | |
| Conduite d'alimentation (haute pression) | Inspection ou remplacement si nécessaire | ○ | ○ | | | — | |
| Conduite d'alimentation (basse pression) | Inspection | ● | ● | | | — | |
| Conduite d'alimentation (basse pression) | Inspection ou remplacement si nécessaire | ○ | ○ | | | — | |
| Pompe à carburant | Inspection ou remplacement si nécessaire | | | ○ | | — | |
| Fuite de carburant/huile moteur | Inspection | ○ | ○ | | | — | |
| Huile pour engrenages | Remplacement | ●/○ | ●/○ | | | 97 | |
| Points de graissage | Graissage | ●/○ | ●/○ | | | 89 | |
| Boulon de support de fixation (tube traversant) | Inspection et graissage | | ○ | | | — | |
| Turbine/corps de pompe à peau | Inspection ou remplacement si nécessaire | | ○ | | | — | |
| Turbine/corps de pompe à peau | Remplacement | | | ○ | | — | |
| Système de trim | Inspection | ●/○ | ●/○ | | | 57 | |

| Désignation | Actions | Initial | Toutes les | | | Page |
|---|---|-----------------------|----------------------|-----------------------|-----------------------|------|
| | | 20 heures (3 mois) | 100 heures (1 an) | 300 heures (3 ans) | 500 heures (5 ans) | |
| Hélice/écrou d'hélice/ fendue | Inspection ou remplacement si nécessaire | ●/○ | ●/○ | | | 95 |
| Tige d'inversion / câble d'inversion | Inspection, réglage ou remplacement si nécessaire | ○ | ○ | | | — |
| Bougie(s) | Inspection ou remplacement si nécessaire | | ●/○ | | | 89 |
| Capuchons de bougie/fils de bougie | Inspection ou remplacement si nécessaire | ○ | ○ | | | — |
| Amortisseur de sélection (Shift Damper System) amortisseur d'hélice | Inspection ou remplacement | | ○ | | | — |
| Eau de la sortie témoin d'eau de refroidissement | Inspection | ●/○ | ●/○ | | | 63 |
| Tringle d'accélérateur/câble d'accélérateur | Inspection, réglage ou remplacement si nécessaire | ○ | ○ | | | — |
| Thermostat | Inspection ou remplacement si nécessaire | | ○ | | | — |
| Courroie de distribution | Inspection ou remplacement si nécessaire | | ○ | | | — |
| Jeu des soupapes | Inspection et réglage | | | | ○ | — |
| Entrée d'eau de refroidissement | Inspection | ●/○ | ●/○ | | | 25 |
| Interrupteur principal / contacteur d'arrêt | Inspection ou remplacement si nécessaire | ○ | ○ | | | — |
| Connexions du faisceau de fils/ connexions du coupleur de fils | Inspection ou remplacement si nécessaire | ○ | ○ | | | — |
| Compteur/jauge (Yamaha) | Inspection | ○ | ○ | | | — |

Entretien

| Désignation | Actions | Initial | Toutes les | | | Page |
|---|---------------------------------------|-----------------------|----------------------|-----------------------|-----------------------|------|
| | | 20 heures (3 mois) | 100 heures (1 an) | 300 heures (3 ans) | 500 heures (5 ans) | |
| Réservoir de carburant (réservoir de carburant portable Yamaha) | Inspection et nettoyage si nécessaire | | ○ | | | — |
| Papillon (ETV/corps d'accélérateur) | Inspection et nettoyage | | ○ | | | — |

FMU46230

*1 culasse, capuchon de thermostat

*2 couvercle d'échappement, couvercle de passage d'eau de refroidissement, couvercle du redresseur/régulateur

FMU46083

Tableau de maintenance 2

| Désignation | Actions | Toutes les | Page |
|--|--|-------------|------|
| | | 1000 heures | |
| Guide d'échappement/collecteur d'échappement | Inspection ou remplacement si nécessaire | ○ | — |
| Courroie de distribution | Remplacement | ○ | — |

FMU28946

Graissage

Yamalube grease A (graisse hydrofuge)

Yamaha grease D (graisse résistante à la corrosion ; pour l'arbre d'hélice)

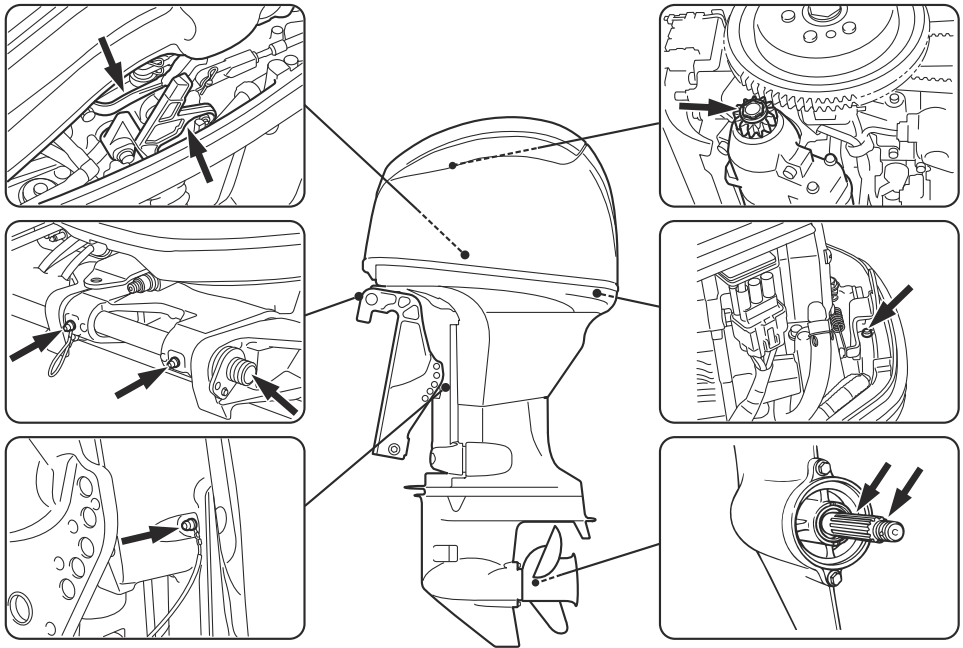

FMU44852

Inspection de la bougie

La bougie est un composant important du moteur. La condition d'une bougie peut donner une indication sur l'état du moteur. Par exemple, si le centre de la porcelaine de l'électrode est très blanc, cela peut indiquer une fuite de l'air d'admission ou un problème de carburation dans ce cylindre. Ne tentez pas de diagnostiquer des problèmes vous-même. Mais présentez plutôt le moteur hors-bord à un revendeur Yamaha. Déposez et inspectez périodiquement la

bougie parce que la chaleur et les dépôts provoquent une détérioration et une érosion progressives de la bougie.

Pour déposer la bougie

- (1) Déposez les capuchons de bougie des bougies.
- (2) Déposez la bougie. **AVERTISSEMENT!** Lors de la dépose ou de l'installation d'une bougie, veillez à ne pas endommager l'isolateur. Un isolateur endommagé peut provoquer la formation d'étincelles à l'extérieur, ce

Entretien

qui peut entraîner un incendie ou une explosion. [FWM00562]

Pour vérifier la bougie

- (1) Vérifiez l'état de la bougie. Lorsque l'érosion d'une électrode devient excessive ou que les dépôts de carbone et autres sont excessifs, remplacez la bougie par une bougie du type spécifié.

Bougie standard :

DPR6EB-9 (F40LET, F50EC, F50C, F60C, T50C, T60C)
LKR7E (F40NET, F70B)

- (2) Mesurez l'écartement des bougies à l'aide d'une jauge d'épaisseur. Si l'écartement des bougies est hors spécifications, remplacez la bougie par une bougie du type spécifié.

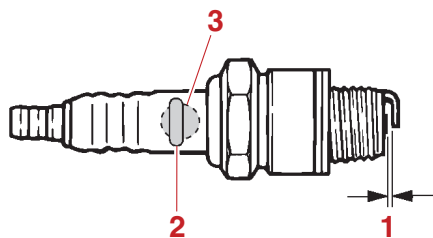

ZMU02179

1. Ecartement des électrodes
2. Numéro de référence de bougie
3. Marque de bougie (NGK)

Écartement des bougies :

0.8–0.9 mm (0.031–0.035 in)

Pour installer la bougie

- (1) Essuyez les saletés des filetages, de l'isolateur et de la surface du joint de la bougie.
- (2) Installez la bougie et serrez-la au couple spécifié.

Couple de serrage de la bougie :

17 N·m (1.7 kgf·m, 13 lb·ft)

REMARQUE:

Si vous ne disposez pas d'une clé dynamométrique au moment où vous réinstallez une bougie, une bonne estimation du couple correct consiste à serrer la bougie de 1/12 de tour après l'avoir vissée à la main. Lorsque vous installez une nouvelle bougie, une bonne estimation du couple correct consiste à serrer la bougie de 1/2 tour après l'avoir vissée à la main.

- (3) Installez les capuchons de bougie.

FMU29045

Contrôle du régime de ralenti

FCM00452

AVERTISSEMENT

- Ne touchez pas et ne déposez pas de composants électriques lors du démarrage ou pendant que le moteur tourne.
- Gardez les mains, les cheveux et les vêtements à l'écart du volant et des autres pièces en rotation pendant que le moteur tourne.

FCM00491

ATTENTION

Cette procédure doit être exécutée alors que le moteur se trouve dans l'eau. Vous pouvez utiliser un embout de rinçage ou un bac de test.

Si le bateau n'est pas équipé d'un compte-tours pour le moteur hors-bord, utilisez un compte-tours de diagnostic pour cette procédure. Les résultats peuvent varier selon que le test est effectué avec le raccord de rinçage, dans un bac d'essai ou avec le moteur hors-bord dans l'eau.

- (1) Faites démarrer le moteur et laissez-le chauffer complètement au point mort jusqu'à ce qu'il tourne régulièrement.
- (2) Lorsque le moteur est à température, vérifiez si le régime de ralenti est conforme aux spécifications. Pour les spécifications de ralenti, voir page 16. Si vous avez des difficultés à vérifier le régime de ralenti, ou si le ralenti doit être réglé, consultez un revendeur Yamaha ou tout autre mécanicien qualifié.

FMU3880A

Renouvellement de l'huile moteur

FWM00761

AVERTISSEMENT

- **Évitez de vidanger l'huile immédiatement après avoir arrêté le moteur. L'huile est brûlante et doit être manipulée avec précautions pour éviter les brûlures.**
- **Assurez-vous que le moteur hors-bord est fermement fixé sur le tableau AR ou sur un support stable.**

FCM01711

ATTENTION

Renouvelez l'huile moteur après les 20 premières heures ou les 3 premiers mois d'utilisation et, ensuite, toutes les 100 heures ou à des intervalles de 1 an. Sinon, le moteur s'usera prématurément.

Pour éviter les coulores d'huile susceptibles d'occasionner des dommages à la nature, il est fortement recommandé d'utiliser un adaptateur de vidange pour renouveler l'huile moteur. Si un adaptateur de vidange n'est pas disponible, vidangez l'huile moteur en retirant la vis de vidange. Si vous n'êtes pas familiarisé avec la procédure de renouvellement de l'huile moteur, consultez votre revendeur Yamaha.

- (1) Placez le moteur hors-bord en position verticale (pas incliné). **ATTENTION: Si le moteur hors-bord n'est pas de niveau, le niveau d'huile indiqué sur la jauge d'huile risque de manquer de précision.** [FCM01862]

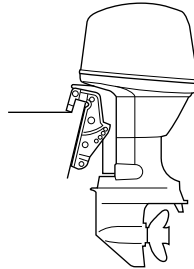

ZMU03659

- (2) Faites démarrer le moteur. Laissez-le chauffer et maintenez-le au régime de ralenti pendant 5-10 minutes.
- (3) Arrêtez le moteur et laissez-le pendant 5-10 minutes.
- (4) Déposez le capot supérieur.
- (5) Déposez le bouchon de remplissage d'huile.

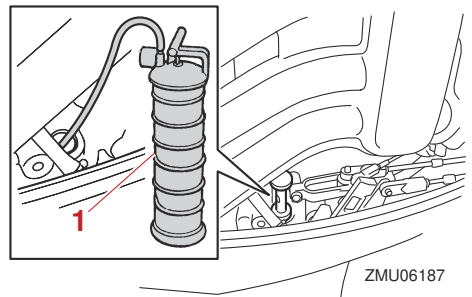

ZMU06187

1. Vidangeur d'huile
- (6) Déposez la jauge d'huile.
- (7) Insérez le tube de l'adaptateur de vidange dans le guide de jauge d'huile, et extrayez complètement l'huile moteur.

Entretien

REMARQUE:

Si vous utilisez un adaptateur de vidange, sautez les étapes 8 et 9.

- (8) Préparez un conteneur adéquat pouvant recevoir une quantité d'huile supérieure à la capacité d'huile moteur. Déposez la vis de vidange et le joint tout en maintenant le conteneur sous l'orifice de vidange. Vidangez complètement l'huile. Essuyez immédiatement les éventuelles coulures d'huile.

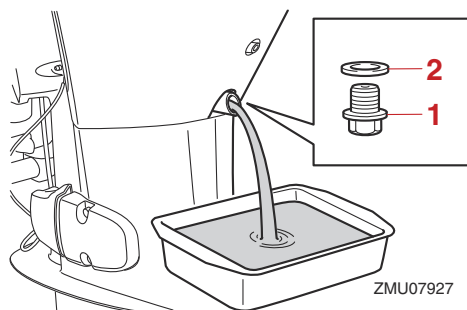

1. Vis de vidange
2. Joint

REMARQUE:

Si l'huile ne s'écoule pas facilement, changez l'angle d'inclinaison ou tournez le moteur hors-bord vers bâbord et vers tribord pour vidanger l'huile.

- (9) Placez un nouveau joint sur la vis de vidange d'huile. Appliquez une fine couche d'huile sur le joint et installez la vis de vidange.

Couple de serrage de la vis de vidange :

27 N·m (2.7 kgf·m, 20 lb·ft)

REMARQUE:

Si une clé dynamométrique n'est pas disponible lorsque vous installez la vis de vidange, serrez la vis à la main jusqu'à ce que le

joint entre en contact avec la surface de l'orifice de vidange. Serrez ensuite de 1/4 à 1/2 tour de plus. Serrez la vis de vidange au couple spécifié avec une clé dynamométrique dès que possible.

- (10) Ajoutez la quantité prescrite d'huile par l'orifice de remplissage. Remplacez le bouchon du réservoir et la jauge.

ATTENTION: Un remplissage excessif d'huile risque de provoquer des fuites ou des dommages. Si le niveau d'huile dépasse le repère de niveau supérieur, videz de l'huile jusqu'à ce que le niveau corresponde à la quantité spécifiée. [FCM01851]

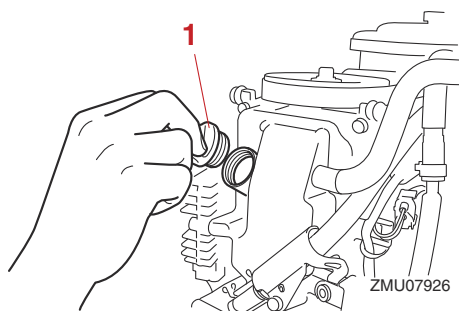

1. Bouchon de remplissage d'huile

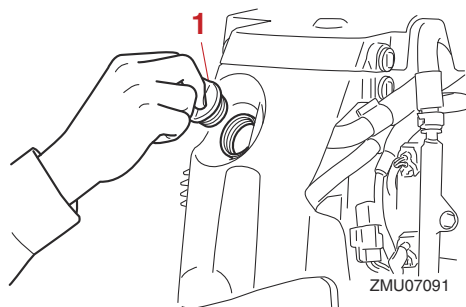

1. Bouchon de remplissage d'huile

Huile moteur préconisée :

Huile pour moteur hors-bord 4 temps
YAMALUBE 4

Quantité d'huile moteur (sans remplacement du filtre à huile):

1.9 L (2.01 US qt, 1.67 Imp.qt)

Quantité d'huile moteur (avec remplacement du filtre à huile):

2.1 L (2.22 US qt, 1.85 Imp.qt)

- (11) Laissez le moteur hors-bord pendant 5-10 minutes.
- (12) Déposez la jauge d'huile et nettoyez-la.
- (13) Insérez la jauge et déposez-la à nouveau. Insérez complètement la jauge dans le guide de jauge, faute de quoi la mesure du niveau d'huile ne sera pas correcte.
- (14) Vérifiez de nouveau le niveau d'huile à l'aide de la jauge pour vous assurer que le niveau d'huile est compris entre les repères inférieur et supérieur. Consultez votre revendeur Yamaha si le niveau d'huile n'est pas au niveau spécifié.

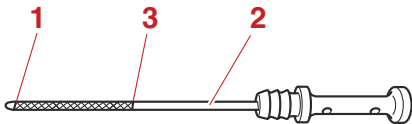

ZMU05091

1. Repère inférieur
2. Jauge d'huile
3. Repère supérieur

- (15) Faites démarrer le moteur et assurez-vous que l'indicateur d'alerte de faible pression d'huile reste éteint. Assurez-vous également qu'il n'y a pas de fuites

d'huile. **ATTENTION:** Si l'indicateur d'alerte de faible pression d'huile s'allume ou s'il y a des fuites d'huile, arrêtez le moteur et identifiez la cause. Continuer à naviguer en présence d'un problème peut entraîner de graves dommages pour le moteur. Consultez votre distributeur Yamaha si le problème ne peut être localisé et corrigé. [FCM01623]

- (16) Installez le capot supérieur.
- (17) Éliminez l'huile usagée conformément aux réglementations locales.

REMARQUE:

- Pour plus d'informations sur l'élimination de l'huile de vidange usagée, consultez votre revendeur Yamaha.
- Renouvelez l'huile plus souvent si vous utilisez le moteur dans des conditions plus éprouvantes, comme de naviguer à la traîne.

FMU48110

Remplacement du filtre à huile moteur

FWM00761

**AVERTISSEMENT**

- Évitez de vidanger l'huile immédiatement après avoir arrêté le moteur. L'huile est brûlante et doit être manipulée avec précautions pour éviter les brûlures.
- Assurez-vous que le moteur hors-bord est fermement fixé sur le tableau AR ou sur un support stable.

Yamaha vous recommande de faire remplacer le filtre à huile moteur par un revendeur Yamaha.

Si vous effectuez vous-même le remplacement, suivez la procédure ci-dessous. Si

Entretien

vous avez des questions, consultez un revendeur Yamaha.

- (1) Vidangez l'huile moteur. Pour plus d'informations, voir la page 91.
- (2) Placez un chiffon sous le filtre à huile moteur.
- (3) Tournez le filtre à huile moteur dans le sens antihoraire et retirez-le.

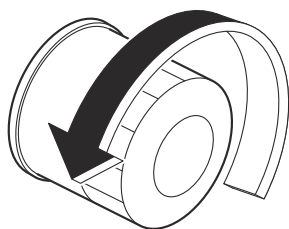

REMARQUE:

- Essuyez toutes les coulures d'huile moteur.
 - Éliminez le filtre à huile moteur retiré conformément à la réglementation locale.
- (4) Appliquez de l'huile moteur sur le joint torique du filtre à huile moteur.

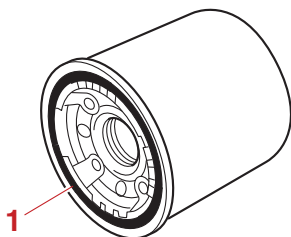

1. Joint torique

- (5) Tournez le filtre à huile moteur dans le sens horaire et serrez-le au couple spécifié.

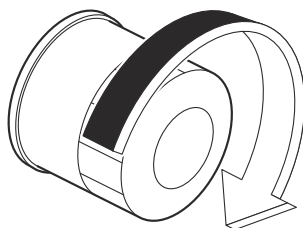

Filtere à huile moteur :

18 N·m (1.8 kgf·m, 13 lb·ft)

- (6) Remplissez le moteur avec de l'huile moteur. Pour plus d'informations, voir la page 91.

FMU48060

Pourquoi Yamalube

L'huile YAMALUBE est un produit YAMAHA d'origine, fruit de la passion et de la conviction des ingénieurs que l'huile est une composante moteur liquide importante. Nous formons des équipes spécialisées dans les domaines du génie mécanique, de la chimie, de l'électronique et des essais sur piste, afin de leur faire concevoir à la fois le moteur et l'huile qu'il utilisera. Les huiles Yamalube bénéficient des qualités de l'huile de base et d'une proportion idéale d'additifs afin de garantir la conformité de l'huile finale à nos normes de rendement. Les huiles minérales, semi-synthétiques et synthétiques Yamalube ont, par conséquent, leurs propres caractères et valeurs. Grâce à l'expérience acquise par Yamaha au cours de nombreuses années consacrées à la

recherche et au développement d'huile depuis les années 1960, l'huile Yamalube est le meilleur choix pour votre moteur Yamaha.



FMU29116

Vérification des fils et des connecteurs

- Vérifiez si chaque connecteur est correctement engagé.
- Vérifiez si chaque fil de masse est correctement fixé.

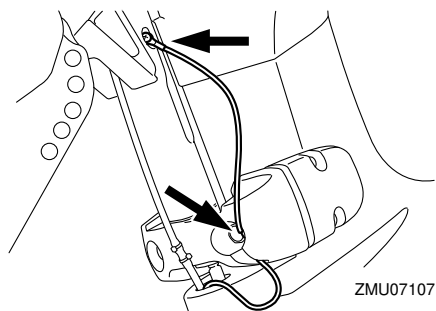
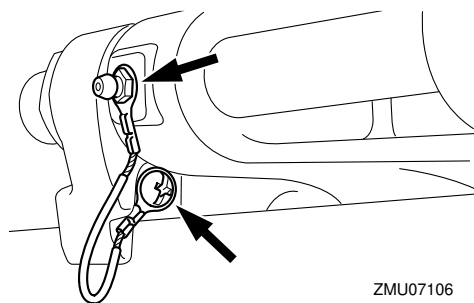

FMU32113

Contrôle de l'hélice

FWM01882

AVERTISSEMENT

Vous risquez de graves blessures si le moteur venait à démarrer accidentellement alors que vous vous trouvez à proximité de l'hélice. Avant d'inspecter, de déposer ou d'installer l'hélice, placez la commande d'inverseur au point mort, tournez l'interrupteur principal sur "OFF" (arrêt) et enlevez la clé, puis retirez l'agrafe du coupe-circuit du moteur. Coupez le coupe-circuit de la batterie si votre bateau en est équipé.

Ne maintenez pas l'hélice avec la main lorsque vous desserrez et que vous serrez l'écrou de l'hélice. Placez un bloc de bois entre la plaque anticavitation et l'hélice pour éviter que l'hélice tourne.

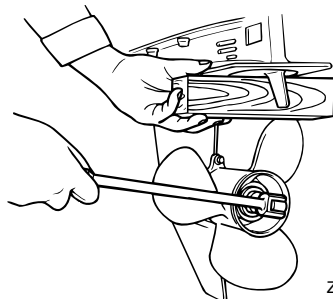

Points de contrôle

- Vérifiez si chacune des pales de l'hélice ne porte pas de traces d'érosion due à la cavitation ou à la ventilation, ou d'autres dommages.
- Vérifiez si l'arbre d'hélice n'est pas endommagé.
- Vérifiez si les cannelures ne présentent pas de traces de dommages ni d'usure.

Entretien

- Vérifiez s'il n'y a pas de ligne de pêche enroulée autour de l'arbre d'hélice.

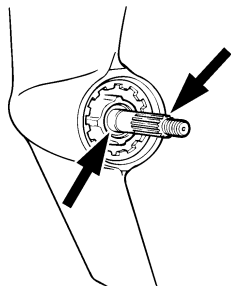

ZMU01803

- Vérifiez si le joint SPI de l'arbre d'hélice n'est pas endommagé.

FMU30663

Dépose de l'hélice

FMU29198

Modèles à cannelures

- (1) Redressez la goupille fendue et extrayez-la à l'aide d'une pince.
- (2) Déposez l'écrou d'hélice, la rondelle et l'entretoise (si équipé).

AVERTISSEMENT! Ne maintenez pas l'hélice avec la main lorsque vous desserrez l'écrou de l'hélice. [FWM01891]

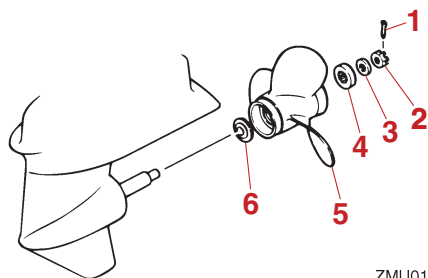

ZMU01804

1. Goupille fendue
2. Ecrou d'hélice
3. Rondelle
4. Entretoise
5. Hélice
6. Rondelle de poussée

- (3) Déposez l'hélice, la rondelle (si équipée) et la rondelle de poussée.

FMU30673

Installation de l'hélice

FMU46121

Modèles à cannelures

FCM00502

ATTENTION

Veillez à utiliser une nouvelle goupille fendue et à en replier correctement les extrémités. L'hélice risque sinon de s'enlever en cours d'utilisation et d'être perdue.

- (1) Appliquez de la Yamalube Marine Grease ou une graisse anticorrosion sur l'arbre d'hélice.
- (2) Installez l'entretoise (si équipée), la rondelle de poussée, la rondelle (si équipée) et l'hélice sur l'arbre d'hélice.
ATTENTION: Veillez à installer la rondelle de poussée avant d'installer l'hélice. Le carter inférieur et le moyeu de l'hélice risquent sinon de subir des dommages. [FCM01882]
- (3) Installez l'entretoise (si équipée) et la rondelle. Serrez l'écrou de l'hélice au couple spécifié.

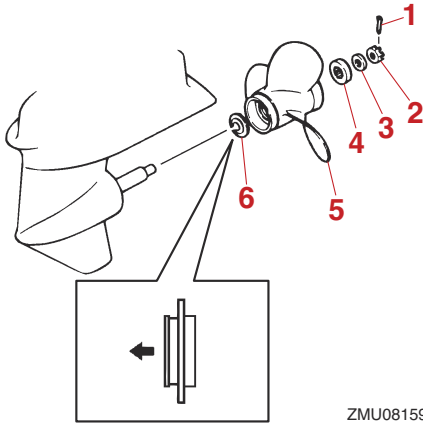

ZMU08159

1. Goupille fendue
2. Ecrou d'hélice
3. Rondelle
4. Entretoise
5. Hélice
6. Rondelle de poussée

Couple de serrage de l'écrou d'hélice:
34 N·m (3.4 kgf·m, 25 lb·ft)

- (4) Alignez la fente de l'écrou d'hélice sur l'orifice de l'arbre d'hélice. Insérez une nouvelle goupille fendue dans l'orifice et repliez les extrémités de la goupille fendue. **ATTENTION: Ne réutilisez pas la goupille fendue. L'hélice risque sinon de s'enlever en cours d'utilisation.**

[FCM01892]

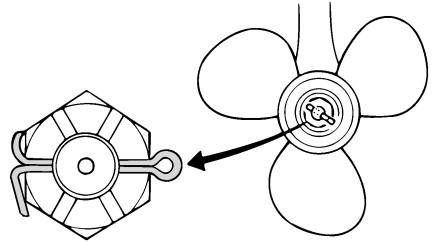

ZMU01805

REMARQUE:

Si la fente de l'écrou d'hélice n'est pas alignée sur l'orifice de l'arbre d'hélice après le serrage de l'écrou d'hélice au couple spécifié, serrez un peu plus l'écrou de manière à aligner la fente sur l'orifice.

FMU2928D

Renouvellement de l'huile pour engrenages

FWM00801

AVERTISSEMENT

- Assurez-vous que le moteur hors-bord est fermement fixé sur le tableau AR ou sur un support stable. Vous risquez d'être gravement blessé si le moteur hors-bord venait à retomber sur vous.
- Ne vous placez jamais sous l'embase lorsque le moteur hors-bord est relevé, même si le levier ou le bouton de support de relevage est verrouillé. De graves blessures peuvent résulter d'une chute accidentelle du moteur hors-bord.

- (1) Relevez le moteur hors-bord de façon à ce que la vis de vidange de l'huile pour engrenages se situe au point le plus bas possible.
- (2) Placez un conteneur adéquat sous l'embase.

Entretien

- (3) Déposez la vis de vidange de l'huile pour engrenages ainsi que le joint.

ATTENTION: La présence d'une quantité excessive de particules métalliques sur la vis magnétique de vidange d'huile pour engrenages peut indiquer un problème de l'embase. Consultez votre revendeur Yamaha.

[FCM01901]

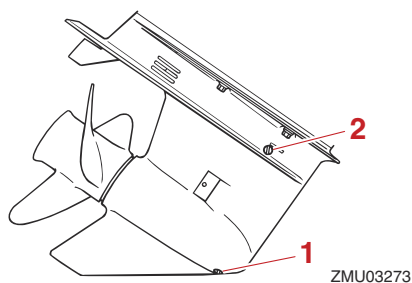

1. Vis de purge d'huile pour engrenages
2. Vis de niveau d'huile

REMARQUE:

- Si une vis de vidange d'huile pour engrenages magnétique est équipée, éliminez toutes les particules métalliques de la vis avant de l'installer.
- Utilisez toujours un joint neuf. Ne réutilisez pas le joint déposé.

- (4) Déposez la vis de niveau d'huile et le joint pour permettre une vidange complète de l'huile. **ATTENTION: Vérifiez l'huile pour engrenages usagée après l'avoir vidangée. Si l'huile est d'apparence laiteuse ou contient de l'eau ou une grande quantité de particules métalliques, cela signifie que le carter d'engrenages est peut-être endommagé. Faites également vérifier et réparer le moteur hors-bord par un revendeur Yamaha.** [FCM00714]

REMARQUE:

Pour l'élimination de l'huile pour engrenages usagée, consultez votre revendeur Yamaha.

- (5) Placez le moteur hors-bord en position verticale.
- (6) Injectez de l'huile pour engrenages par l'orifice de la vis de vidange de l'huile pour engrenages à l'aide d'un flexible ou d'un système de remplissage sous pression.

Huile pour engrenages recommandée:

Huile pour engrenages de hors-bord YAMALUBE ou huile de transmission hypoïde

Qualité d'huile pour engrenages recommandée:

SAE 90 API GL-4

Quantité d'huile pour engrenages:

0.430 L (0.455 US qt, 0.378 Imp.qt)
(F40LET, F50EC, F50C, F60C)
0.670 L (0.708 US qt, 0.590 Imp.qt)
(F40NET, F70B, T50C, T60C)

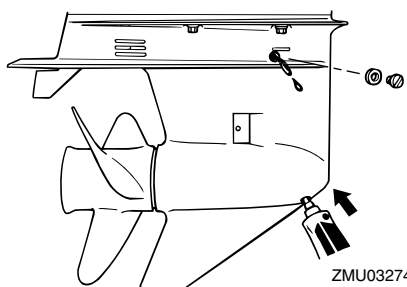

- (7) Placez un joint neuf sur la vis de niveau d'huile. Lorsque l'huile pour engrenages commence à s'écouler par l'orifice de la vis de niveau d'huile, insérez et serrez la vis de niveau d'huile au couple spécifié.

Couple de serrage :

7 N·m (0.7 kgf·m, 5.2 lb·ft)

- (8) Placez un joint neuf sur la vis de vidange d'huile pour engrenages. Insérez et serrez la vis de vidange de l'huile pour engrenages au couple spécifié.

Couple de serrage :
7 N·m (0.7 kgf·m, 5.2 lb·ft)

FMU29318

Inspection et remplacement de (des) l'anode(s)

Les moteurs hors-bord Yamaha sont protégés contre la corrosion au moyen d'anodes réactives. Inspectez périodiquement les anodes externes. Éliminez les dépôts à la surface des anodes. Consultez un revendeur Yamaha pour le remplacement des anodes externes.

FCM00721

ATTENTION

Ne peignez pas les anodes, car cela les rendrait inefficaces.

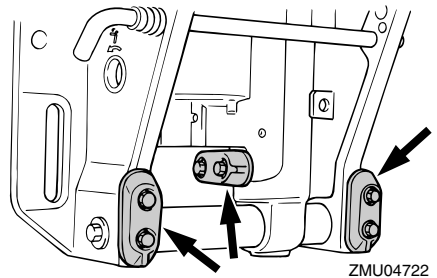
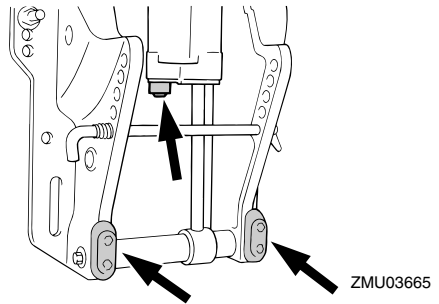
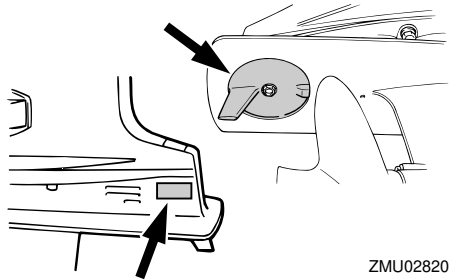
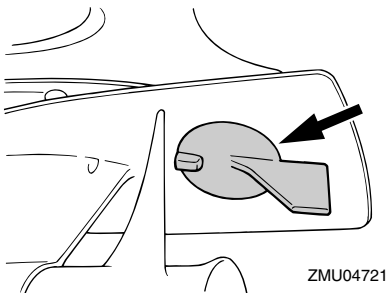

REMARQUE:

Inspectez les fils de masse reliés aux anodes externes sur les modèles qui en sont équipés. Consultez un distributeur Yamaha pour l'inspection et le remplacement des anodes internes montées sur le bloc de propulsion et d'alimentation.

Entretien

FMU29324

Contrôle de la batterie (modèles à démarreur électrique)

FWM01903

AVERTISSEMENT

L'électrolyte de batterie est toxique et corrosif, et les batteries génèrent des gaz d'hydrogène explosifs. Lorsque vous travaillez à proximité de la batterie:

- Portez des lunettes de protection et des gants en caoutchouc.
- Ne fumez pas et n'amenez pas d'autres sources d'allumage à proximité de la batterie.

La procédure de vérification de la batterie varie selon le modèle de la batterie. Cette procédure comporte des contrôles typiques qui s'appliquent à de nombreuses batteries, mais reportez-vous toujours aux instructions du fabricant de la batterie.

FCM01921

ATTENTION

Une batterie mal entretenue se détériorera rapidement.

- (1) Contrôlez le niveau d'électrolyte.

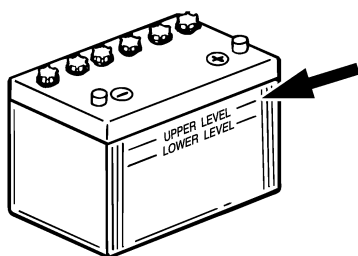

ZMU01810

- (2) Vérifiez la charge de la batterie. Si votre bateau est équipé du compte-tours numérique, les fonctions de voltmètre et d'alerte de faible tension de la batterie vous aideront à contrôler la charge de la

batterie. Si la batterie doit être chargée, consultez votre revendeur Yamaha.

- (3) Vérifiez les connexions de la batterie. Elles doivent être propres, correctement fixées et recouvertes par une protection isolante. **AVERTISSEMENT! De mauvaises connexions peuvent produire un court-circuit ou un arc et provoquer une explosion.** [FWM01913]

FMU29337

Connexion de la batterie

FWM00573

AVERTISSEMENT

Montez correctement le support de la batterie à un endroit sec, bien aéré et exempt de vibrations sur le bateau. Installez une batterie complètement chargée dans le support.

FCM01126

ATTENTION

N'inversez pas les câbles de la batterie. Vous risquez sinon d'endommager les composants électriques.

- (1) Assurez-vous que l'interrupteur principal (sur les modèles concernés) est tourné sur la position "OFF" (arrêt) avant de travailler sur la batterie.
- (2) Connectez d'abord le câble positif de la batterie (rouge) à la borne positive (+). Connectez ensuite le câble négatif de la batterie (noir) à la borne négative (-).

FMU38661

Remisage de la batterie

Si vous remisez votre moteur hors-bord Yamaha pour une période prolongée (2 mois ou plus), retirez la batterie et remisez-la à en un endroit frais et sec.

Vérifiez la charge de la batterie et chargez-la si nécessaire.

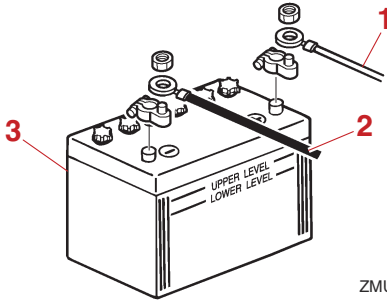

ZMU01811

1. Câble rouge
2. Câble noir
3. Batterie

- (3) Les contacts électriques de la batterie et des câbles doivent être propres et correctement raccordés, sinon la batterie ne permettra pas de faire démarrer le moteur.

FMU29373

Déconnexion de la batterie

- (1) Coupez le coupe-circuit de la batterie (si équipé) et l'interrupteur principal. **ATTENTION: S'ils restent activés, vous risquez sinon d'endommager le système électrique.** [FCM01931]
- (2) Déconnectez le(s) câble(s) négatif(s) de la borne négative (-). **ATTENTION: Déconnectez toujours tous les câbles négatifs de la batterie (-) en premier lieu pour éviter un court-circuit et d'endommager le système électrique.** [FCM01942]
- (3) Déconnectez le(s) câbles(s) positif(s) de la batterie et retirez-la du bateau.
- (4) Nettoyez, entretenez et remisez la batterie conformément aux instructions du fabricant.

Recherche des pannes

Un problème au niveau des systèmes d'alimentation, de compression ou d'allumage peut causer des difficultés de démarrage, une perte de puissance ou d'autres problèmes. Cette section décrit les contrôles de base ainsi que les remèdes possibles, et s'applique à tous les moteurs hors-bord Yamaha. De ce fait, certains éléments peuvent ne pas s'appliquer à votre modèle.

Si votre moteur hors-bord nécessite des réparations, présentez-le à votre revendeur Yamaha.

Si l'indicateur d'alerte de défaillance du moteur se met à clignoter, consultez votre revendeur Yamaha.

Le démarreur ne fonctionne pas.

Q. La capacité de la batterie est-elle faible ou basse ?

R. Vérifiez l'état de la batterie. Utilisez une batterie de la capacité préconisée.

Q. Les connexions de la batterie sont-elles desserrées ou corrodées ?

R. Serrez les câbles de la batterie et nettoyez les bornes de la batterie.

Q. Le fusible du relais du démarreur électrique ou du circuit électrique est-il grillé ?

R. Vérifiez la cause de la surcharge électrique et réparez. Remplacez le fusible par un autre d'une intensité correcte.

Q. Des composants du démarreur sont-ils défectueux ?

R. Faites procéder à un entretien par un revendeur Yamaha.

Q. Le levier d'inversion est-il en prise ?

R. Passez au point mort.

Le moteur refuse de démarrer (le démarreur fonctionne).

Q. Le réservoir de carburant est-il vide ?

R. Remplissez le réservoir de carburant frais et propre.

Q. Le carburant est-il contaminé ou altéré ?

R. Remplissez le réservoir de carburant frais et propre.

Q. Le filtre à carburant est-il obstrué ?

R. Nettoyez ou remplacez le filtre.

Q. La procédure de démarrage est-elle incorrecte ?

R. Voir page 60.

Q. La pompe à carburant fonctionne-t-elle correctement ?

R. Faites procéder à un entretien par un revendeur Yamaha.

Q. La (les) bougie(s) est-elles (sont-elles) encrassée(s) ou de type incorrect ?

R. Inspectez la (les) bougie(s). Nettoyez ou remplacez par une (des) bougie(s) du type préconisé.

Q. Les capuchon(s) de bougie sont-ils incorrectement installé(s) ?

R. Vérifiez et réinstallez le(s) capuchon(s).

Q. Le câblage d'allumage est-il endommagé ou mal connecté ?

R. Vérifiez si les fils sont usés ou endommagés. Serrez toutes les connexions lâches. Remplacez les fils usés ou endommagés.

Q. Les composants du système d'allumage sont-ils défectueux ?

R. Faites procéder à un entretien par un revendeur Yamaha.

Q. Le cordon de coupe-circuit du moteur n'est-il pas attaché ?

R. Attachez le cordon.

Q. Les composants internes du moteur sont-ils endommagés ?

R. Faites procéder à un entretien par un revendeur Yamaha.

Le régime est irrégulier ou le moteur cale.

Q. La (les) bougie(s) est-elle(s) encrassée(s) ou de type incorrect ?

R. Inspectez la (les) bougie(s). Nettoyez ou remplacez par une (des) bougie(s) du type préconisé.

Q. Le système d'alimentation est-il obstrué ?

R. Vérifiez si la conduite d'alimentation est coincée ou pliée, ou s'il y a d'autres obstructions dans le système d'alimentation.

Q. Le carburant est-il contaminé ou altéré ?

R. Remplissez le réservoir de carburant frais et propre.

Q. Le filtre à carburant est-il obstrué ?

R. Nettoyez ou remplacez le filtre.

Q. Des composants du système d'allumage sont-ils défectueux ?

R. Faites procéder à un entretien par un revendeur Yamaha.

Q. Le système d'alerte est-il activé ?

R. Identifiez et remédiez à la cause de l'alerte.

Q. L'écartement des électrodes de la bougie est-il incorrect ?

R. Inspectez et ajustez selon les spécifications.

Q. Le câblage d'allumage est-il endommagé ou mal connecté ?

R. Vérifiez si les fils sont usés ou endommagés. Serrez toutes les connexions lâches. Remplacez les fils usés ou endommagés.

Q. L'huile moteur spécifiée est-elle utilisée ?

R. Contrôlez et remplacez l'huile suivant les spécifications.

Q. Le thermostat est-il défectueux ou obstrué ?

R. Faites procéder à un entretien par un revendeur Yamaha.

Q. Les réglages du carburateur sont-ils incorrects ?

R. Faites procéder à un entretien par un revendeur Yamaha.

Q. La pompe à carburant est-elle endommagée ?

R. Faites procéder à un entretien par un revendeur Yamaha.

Q. La vis de mise à pression atmosphérique du réservoir est-elle fermée ?

R. Ouvrez la vis de mise à pression atmosphérique.

Q. Le bouton du starter est-il actionné ?

R. Ramenez-le à sa position de départ.

Dépannage

Q. L'angle du moteur est-il trop relevé ?

R. Ramenez-le à sa position de fonctionnement normale.

Q. Le carburateur est-il obstrué ?

R. Faites procéder à un entretien par un revendeur Yamaha.

Q. Le branchement du raccord de carburant est-il incorrect ?

R. Branchez-le correctement.

Q. Le réglage du papillon est-il incorrect ?

R. Faites procéder à un entretien par un revendeur Yamaha.

Q. Le câble de batterie est-il déconnecté ?

R. Connectez-le correctement.

Le vibreur d'alerte retentit ou l'indicateur s'allume.

Q. Le système de refroidissement est-il obstrué ?

R. Contrôlez si la prise d'eau n'est pas entravée.

Q. Le niveau d'huile moteur est-il faible ?

R. Remplissez le réservoir d'huile de l'huile moteur spécifiée.

Q. La plage de température de la bougie est-elle incorrecte ?

R. Inspectez la bougie et remplacez-la par le type préconisé.

Q. L'huile moteur spécifiée est-elle utilisée ?

R. Vérifiez et renouvelez l'huile selon les spécifications.

Q. L'huile moteur est-elle contaminée ou altérée ?

R. Renouvelez l'huile avec de l'huile spécifiée.

Q. Le filtre à huile est-il obstrué ?

R. Faites procéder à un entretien par un revendeur Yamaha.

Q. La pompe d'alimentation/injection d'huile est-elle défectueuse ?

R. Faites procéder à un entretien par un revendeur Yamaha.

Q. La charge est-elle mal répartie sur le bateau ?

R. Répartissez la charge de manière à équilibrer le bateau.

Q. La pompe à eau ou le thermostat est-il défectueux ?

R. Faites procéder à un entretien par un revendeur Yamaha.

Q. Y a-t-il un excès d'eau dans le bol du filtre à carburant ?

R. Vidangez le bol du filtre.

La puissance du moteur diminue.

Q. L'hélice est-elle endommagée ?

R. Faites réparer ou remplacer l'hélice.

Q. Le pas ou le diamètre de l'hélice est-il incorrect ?

R. Installez une hélice correcte pour faire fonctionner le moteur hors-bord dans sa plage de régime (tr/min) préconisée.

Q. L'angle de trim est-il incorrect ?

R. Ajustez l'angle de trim pour assurer un fonctionnement optimal.

Q. Le moteur est-il monté à une hauteur incorrecte sur le tableau AR ?

R. Faites ajuster le moteur à la bonne hauteur sur le tableau AR.

Q. Le système d'alerte est-il activé ?

R. Identifiez et remédiez à la cause de l'alerte.

Q. La coque du bateau est-elle couverte de concrétions marines ?

R. Nettoyez la coque du bateau.

Q. La (les) bougie(s) est-elles (sont-elles) encrassée(s) ou de type incorrect ?

R. Inspectez la (les) bougie(s). Nettoyez ou remplacez par une (des) bougie(s) du type préconisé.

Q. Des algues ou d'autres corps étrangers sont-ils coincés sur le boîtier d'hélice ?

R. Éliminez les corps étrangers et nettoyez l'embase.

Q. Le système d'alimentation est-il obstrué ?

R. Vérifiez si la conduite d'alimentation est coincée ou pliée, ou s'il y a d'autres obstructions dans le système d'alimentation.

Q. Le filtre à carburant est-il obstrué ?

R. Nettoyez ou remplacez le filtre.

Q. Le carburant est-il contaminé ou altéré ?

R. Remplissez le réservoir de carburant frais et propre.

Q. L'écartement des électrodes de la bougie est-il incorrect ?

R. Inspectez et ajustez selon les spécifications.

Q. Le câblage d'allumage est-il endommagé ou mal connecté ?

R. Vérifiez si les fils sont usés ou endommagés. Serrez toutes les connexions lâches. Remplacez les fils usés ou endommagés.

Q. Des composants électriques sont-ils défectueux ?

R. Faites procéder à un entretien par un revendeur Yamaha.

Q. Le carburant spécifié est-il utilisé ?

R. Renouvelez l'huile avec de l'huile du type spécifié.

Q. L'huile moteur spécifiée est-elle utilisée ?

R. Vérifiez et renouvelez l'huile selon les spécifications.

Q. Le thermostat est-il défectueux ou obstrué ?

R. Faites procéder à un entretien par un revendeur Yamaha.

Q. La vis de mise à pression atmosphérique est-elle obstruée ?

R. Ouvrez la vis de mise à pression atmosphérique.

Q. La pompe à carburant est-elle endommagée ?

R. Faites procéder à un entretien par un revendeur Yamaha.

Q. Le branchement du raccord de carburant est-il incorrect ?

R. Branchez-le correctement.

Q. La plage de température de la bougie est-elle incorrecte ?

Dépannage

R. Inspectez la bougie et remplacez-la par le type préconisé.

Q. La courroie d'entraînement de la pompe à carburant haute pression est-elle rompue ?

R. Faites procéder à un entretien par un revendeur Yamaha.

Q. Le moteur réagit-il correctement à la position du levier d'inverseur ?

R. Faites procéder à un entretien par un revendeur Yamaha.

Le moteur produit des vibrations excessives.

Q. L'hélice est-elle endommagée ?

R. Faites réparer ou remplacer l'hélice.

Q. L'arbre d'hélice est-il endommagé ?

R. Faites procéder à un entretien par un revendeur Yamaha.

Q. Des algues ou d'autres corps étrangers sont-ils coincés autour de l'hélice ?

R. Éliminez-les et nettoyez l'hélice.

Q. Le boulon de montage du moteur est-il desserré ?

R. Serrez le boulon.

Q. Le pivot de direction est-il desserré ou endommagé ?

R. Serrez-le ou faites procéder à un entretien par un revendeur Yamaha.

FMU29436

Action temporaire en cas d'urgence

FMU29442

Dommage dû à un impact

FWM00871

AVERTISSEMENT

Le moteur hors-bord peut subir de graves dommages lors d'une collision pendant que vous naviguez ou que vous le transportez sur une remorque. De tels dommages peuvent rendre le moteur hors-bord d'une utilisation dangereuse.

Si le moteur hors-bord heurte un objet dans l'eau, appliquez la procédure suivante.

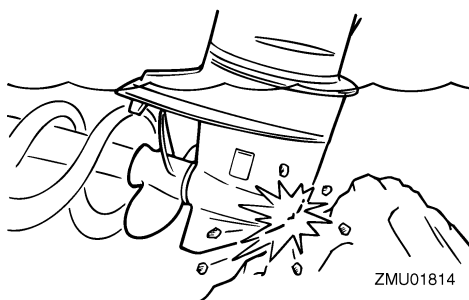

- (1) Arrêtez immédiatement le moteur.
- (2) Vérifiez si le système de commande et tous les composants ne sont pas endommagés. Vérifiez également si le bateau ne présente pas de dommages.
- (3) Même si vous ne découvrez pas de dommages, rejoignez lentement et prudemment le port le plus proche.
- (4) Faites vérifier le moteur hors-bord par un distributeur Yamaha avant de l'utiliser à nouveau.

FMU30685

Remplacement du fusible

FWM00632

AVERTISSEMENT

L'utilisation d'un fusible incorrect ou d'un morceau de fil peut laisser passer trop de courant. Ce qui peut provoquer des dommages au système électrique et constitue un risque d'incendie.

Si un fusible a grillé, remplacez le fusible conformément à la procédure suivante.

- (1) Ouvrez le porte-fusible.
- (2) Déposez le fusible à l'aide de l'extracteur de fusible, puis installez un fusible de rechange de l'ampérage approprié.

F40L, F50EC, F50C, T50C, F60C, T60C

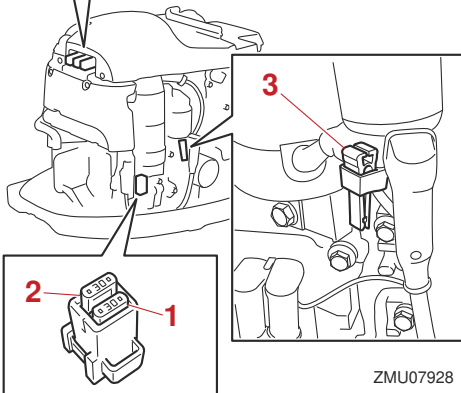
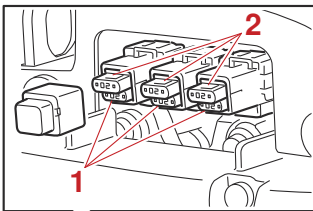

ZMU07928

1. Fusible (20 A × 3, 30 A)
2. Fusible de rechange (20 A × 3, 30 A)
3. Extracteur de fusible

F40N, F70B

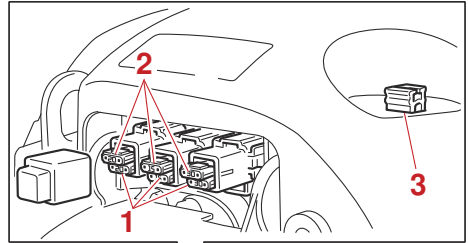

ZMU07093

1. Fusible (15 A, 20 A, 30 A)
2. Fusible de rechange (15 A, 20 A, 30 A)
3. Extracteur de fusible

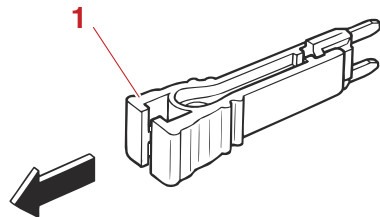

ZMU04337

1. Extracteur de fusible

Consultez votre revendeur Yamaha si le nouveau fusible grille immédiatement.

Dépannage

FMU29529

Le système de trim ne fonctionne pas

FWM02331

AVERTISSEMENT

Ne passez jamais sous le moteur lorsqu'il est relevé. De graves blessures peuvent résulter d'une chute accidentelle du moteur hors-bord.

Si le moteur hors-bord ne peut être relevé ou abaissé à l'aide de l'ensemble de trim, par ex. parce que la batterie est déchargée ou en raison d'une défaillance de l'ensemble lui-même, le moteur hors-bord peut être relevé ou abaissé manuellement.

- (1) Arrêtez le moteur.
- (2) Desserrez la vis de valve manuelle en la tournant dans le sens antihoraire jusqu'à ce qu'elle s'arrête.

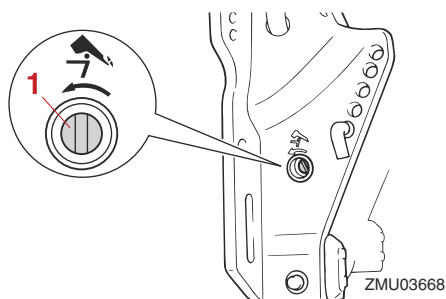

1. Vis de valve manuelle

- (3) Réglez le moteur hors-bord à un angle navigable, serrez la vis de la valve manuelle dans le sens horaire, et fixez le moteur hors-bord.

FMU41472

L'alerte du séparateur d'eau est activée après avoir quitté le port

FWM01501

AVERTISSEMENT

L'essence est hautement inflammable et ses vapeurs sont inflammables et explosives.

- N'exécutez pas cette procédure sur un moteur chaud ou en train de tourner. Laissez le moteur refroidir.
- Il reste du carburant dans le filtre à carburant. Eloignez les étincelles, les cigarettes, les flammes et toutes les sources d'allumage.
- Cette procédure entraîne un écoulement de carburant. Recueillez le carburant dans un chiffon. Essuyez immédiatement les éventuelles coulures de carburant.
- Le filtre à carburant doit être remonté soigneusement avec le joint torique, le bol du filtre et les tuyaux en place. Un remontage ou un remplacement mal exécuté peut entraîner une fuite de carburant, ce qui risque de provoquer un incendie ou une explosion.

Si l'indicateur d'alerte du séparateur d'eau clignote, appliquez la procédure suivante.

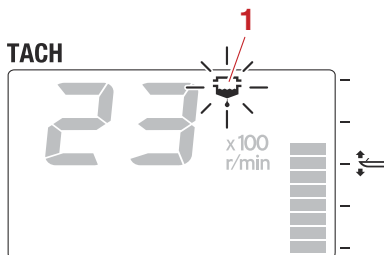

ZMU05441

1. Indicateur d'alerte du séparateur d'eau

F40L, F50EC, F50C, T50C, F60C, T60C

- (1) Arrêtez le moteur.
- (2) Déposez le capot supérieur.
- (3) Enlevez le lien en plastique.

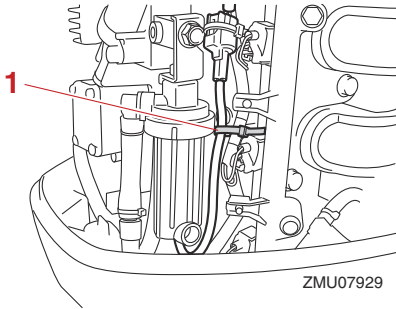

1. Lien en plastique

- (4) Débranchez le coupleur du capteur de présence d'eau. **ATTENTION: Veillez à ce que de l'eau n'entre pas en contact avec le coupleur du contacteur de présence d'eau, faute de quoi un dysfonctionnement risque de se produire.** [FCM01951]

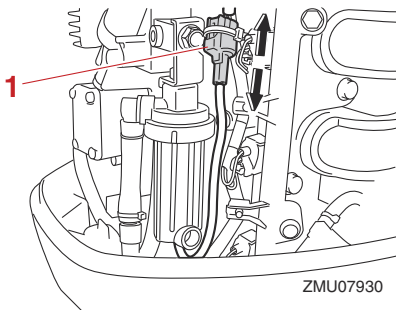

1. Coupleur du capteur de présence d'eau

- (5) Dévissez le bol du filtre du boîtier du filtre. **ATTENTION: Veillez à ne pas tordre le fil du capteur de présence d'eau lorsque vous dévissez le bol du filtre.** [FCM01961]

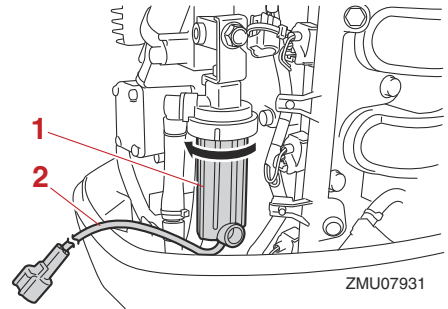

1. Bol du filtre
2. Fil du capteur de présence d'eau

- (6) Vidangez l'eau du bol du filtre en l'épongeant avec un chiffon.
- (7) Vissez fermement le bol du filtre sur le boîtier du filtre. **ATTENTION: Veillez à ne pas tordre le fil du capteur de présence d'eau lorsque vous vissez le bol du filtre sur le boîtier du filtre.**

[FCM01971]

- (8) Connectez fermement le coupleur du capteur de présence d'eau jusqu'à ce que vous entendiez un déclic.

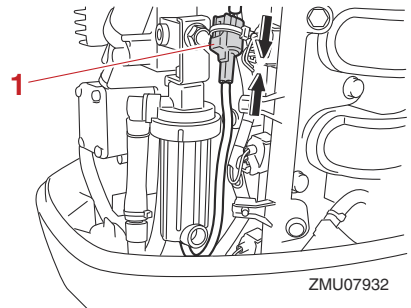

1. Coupleur du capteur de présence d'eau

- (9) Fixez le fil du capteur de présence d'eau avec le lien en plastique.

Dépannage

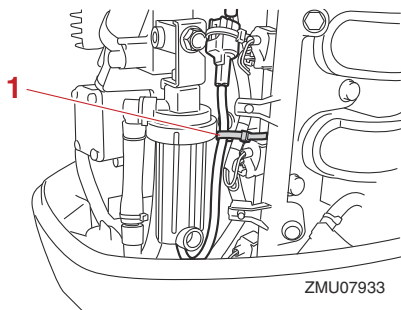

1. Lien en plastique

- (10) Installez le capot supérieur.
- (11) Faites démarrer le moteur et assurez-vous que l'indicateur d'alerte du séparateur d'eau reste éteint. Faites inspecter le moteur hors-bord par un revendeur Yamaha après être retourné au port.

F40N, F70B

- (1) Arrêtez le moteur.
- (2) Déposez le capot supérieur.
- (3) Déposez le couvercle.

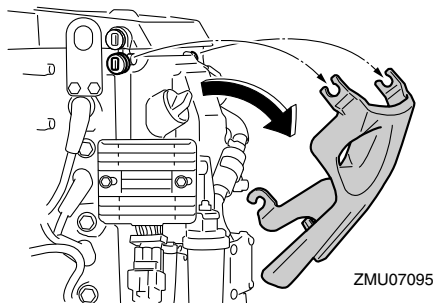

(4) Retirez le support.

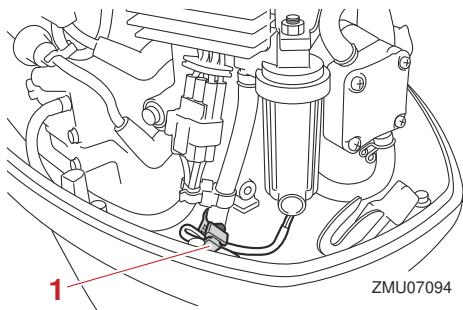

1. Support

- (5) Débranchez le coupleur du capteur de présence d'eau. **ATTENTION: Veillez à ce que de l'eau n'entre pas en contact avec le coupleur du contacteur de présence d'eau, faute de quoi un dysfonctionnement risque de se produire.** [FCM01951]

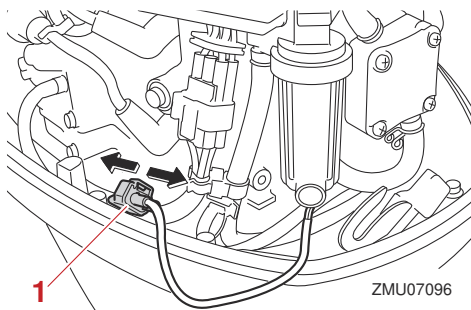

1. Coupleur du capteur de présence d'eau

- (6) Dévissez le bol du filtre du boîtier du filtre. **ATTENTION: Veillez à ne pas torde le fil du capteur de présence d'eau lorsque vous dévissez le bol du filtre.** [FCM01961]

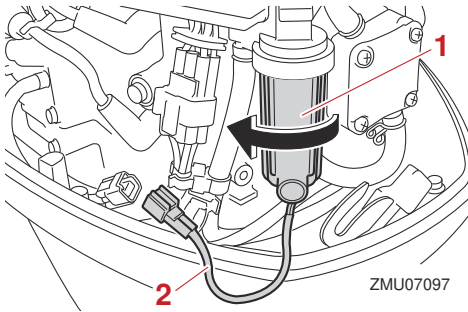

1. Bol du filtre
2. Fil du capteur de présence d'eau

- (7) Vidangez l'eau du bol du filtre en l'épongeant avec un chiffon.
- (8) Vissez fermement le bol du filtre sur le boîtier du filtre. **ATTENTION: Veillez à ne pas tordre le fil du capteur de présence d'eau lorsque vous vissez le bol du filtre sur le boîtier du filtre.**

[FCM01971]

- (9) Connectez fermement le coupleur du capteur de présence d'eau jusqu'à ce que vous entendiez un déclic.

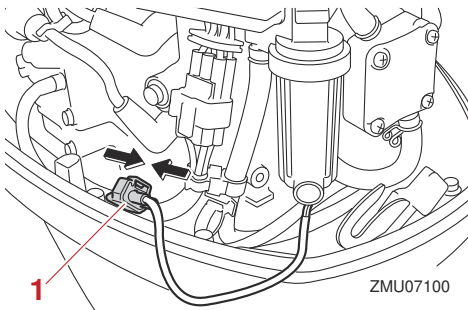

1. Coupleur du capteur de présence d'eau

- (10) Fixez le fil du capteur de présence d'eau avec le support.

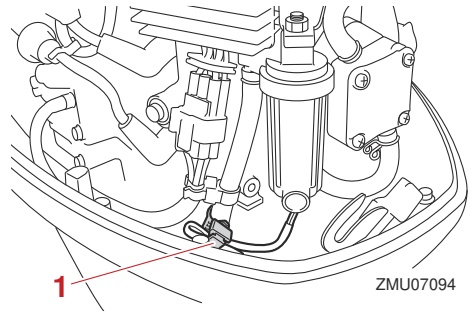

1. Support

- (11) Installez le couvercle.
- (12) Installez le capot supérieur.
- (13) Faites démarrer le moteur et assurez-vous que l'indicateur d'alerte du séparateur d'eau reste éteint. Faites inspecter le moteur hors-bord par un revendeur Yamaha après être retourné au port.

FMU29543

Le démarreur ne fonctionne pas

Si le mécanisme du démarreur ne fonctionne pas (le moteur ne peut être lancé au moyen du démarreur), vous pouvez toujours faire démarrer le moteur manuellement avec une corde de lancement de secours. Le moteur ne démarrera cependant pas manuellement si la tension de la batterie est trop faible. Si la batterie est déchargée à 9 volts ou moins, la pompe à carburant électrique ne fonctionne pas.

FWM01023

AVERTISSEMENT

- Utilisez cette procédure uniquement en cas d'urgence pour retourner au port le plus proche en vue des réparations.
- Lorsque vous utilisez une corde de lancement de secours pour faire démarrer le moteur, le dispositif de sécurité de

Dépannage

démarrage embrayé ne fonctionne pas. Assurez-vous que le levier de commande à distance est au point mort. Sinon, le bateau pourrait subitement se mettre à avancer et risquer de causer un accident.

- Attachez le cordon du coupe-circuit du moteur à une partie résistante de vos vêtements, au bras ou à la jambe lorsque vous naviguez avec le bateau.
- N'attachez pas le cordon à un vêtement susceptible de se déchirer. Ne faites pas passer le cordon là où il risque d'être coincé, ce qui l'empêcherait de fonctionner.
- Evitez de tirer accidentellement sur le cordon en cours de fonctionnement normal. Une perte de puissance signifie la perte d'une grande partie de la manœuvrabilité. De même, sans la puissance du moteur, le bateau risque de ralentir brusquement. Ce qui pourrait projeter les personnes et les objets vers l'avant.
- Assurez-vous que personne ne soit debout derrière vous lorsque vous tirez sur la corde de lancement. Elle risque d'être projetée derrière vous et de blesser quelqu'un.
- Lorsqu'il n'est pas protégé, le volant en rotation est très dangereux. Gardez les vêtements lâches et les autres objets à l'écart lorsque vous faites démarrer le moteur. Utilisez la corde de lancement de secours uniquement suivant les instructions. Ne touchez pas le volant ni les autres pièces en mouvement lorsque le moteur tourne. N'installez pas le mécanisme du démarreur ni le capot supérieur après que le moteur a démarré.

- Ne touchez pas la bobine d'allumage, le câble de la bougie, le capuchon de la bougie ni d'autres composants électriques lorsque vous faites démarrer le moteur ou pendant qu'il tourne. Vous risqueriez de recevoir une décharge électrique.

FMU44404

Démarrage de secours du moteur

- (1) Déposez le capot supérieur.
- (2) Déposez le couvercle du volant en retirant le boulon.

F40L, F50EC, F50C, T50C, F60C, T60C

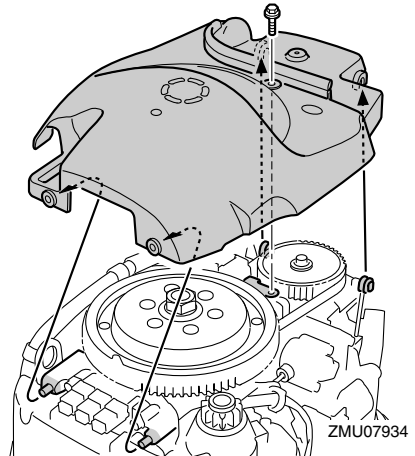

F40N, F70B

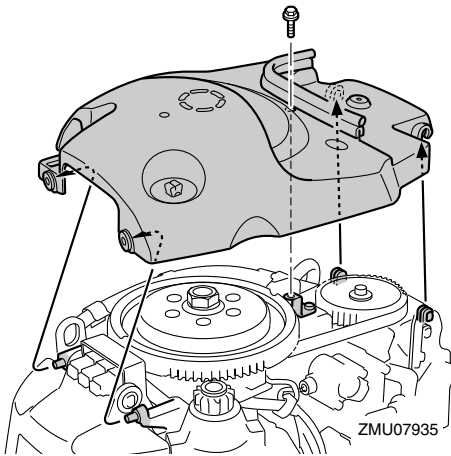

- (3) Préparez le moteur pour le démarrage. Pour plus d'informations, voir la page 60.

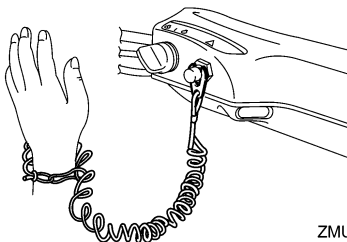
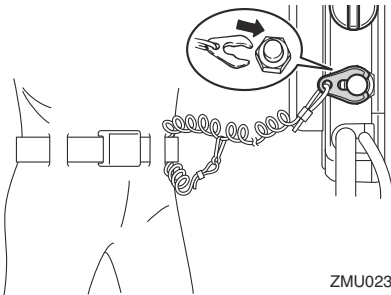

- (4) Insérez l'extrémité nouée de la corde de lancement de secours dans l'encoche

du rotor du volant et enroulez la corde de plusieurs tours dans le sens des aiguilles d'une montre autour du volant.

- (5) Tirez lentement sur la corde jusqu'à ce que vous sentiez une résistance. Tirez ensuite tout droit d'un geste vif pour lancer le moteur et le faire démarrer. Si le moteur ne démarre pas au premier essai, répétez la procédure.

AVERTISSEMENT! N'installez pas le capot supérieur pendant que le moteur tourne. [FWM00622]

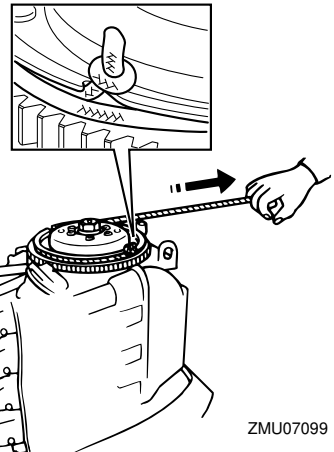

FMU33502

Traitement d'un moteur submergé

Si le moteur hors-bord a été submergé, présentez-le immédiatement à un revendeur Yamaha. Sinon, de la corrosion risque de se former presque immédiatement.

ATTENTION: Ne tentez pas de faire fonctionner le moteur hors-bord avant qu'il ait été complètement inspecté. [FCM00402]

INDEX

- A**
- Alcool et médicaments2
 - Alerte de faible pression d'huile49
 - Alerte de surchauffe.....48
 - Anode(s), inspection et remplacement ..99
 - Arrêt du bateau66
 - Arrêt du moteur.....67
- B**
- Baigneurs3
 - Barre franche30
 - Batterie.....58
 - Batterie, connexion100
 - Batterie, contrôle (modèles à démarreur électrique)100
 - Batterie, déconnexion.....101
 - Batterie, remisage.....101
 - Boîtier de commande à distance.....29
 - Bougie, inspection89
 - Bouton d'arrêt du moteur32
 - Branchement de l'alimentation (réservoir portable).....60
- C**
- Capot supérieur, dépose54
 - Capot supérieur, installation57
 - Changement de vitesse64
 - Changement de vitesse (contrôles après la mise à température du moteur).....64
 - Choc électrique.....1
 - Collisions avec des objets flottants ou immergés.....4
 - Commande de verrouillage de point mort29
 - Compte-tours.....40
 - Compte-tours numérique39
 - Compteur d'heures40
 - Compteur journalier42
 - Compteurs multifonction 6Y8.....44
 - Conditions d'installation18
 - Conditions d'utilisation éprouvantes83
 - Conditions de commande à distance...18
 - Contacteurs d'arrêt.....64
 - Contrôles après la mise à température du moteur.....64
 - Contrôles après le démarrage du moteur63
 - Contrôles avant le démarrage du moteur54
 - Cordon de coupure du moteur1,56
 - Cordon du coupe-circuit du moteur et agrafe31
- D**
- Déclaration CE de conformité (DoC)7
 - Démarrage de secours du moteur.....112
 - Démarrage du moteur.....60
 - Dérive avec anode35
 - Diagramme des composants.....25
 - Dispositif de rinçage37,56
 - Domage dû à un impact106
- E**
- Eau boueuse ou acide22
 - Eau de refroidissement63
 - Eaux peu profondes75
 - Enregistrement des numéros d'identification6
 - Entretien périodique.....83
 - Équipement de secours.....22
 - Essence.....2,21
 - Étiquette d'homologation du certificat de contrôle des émissions...23
 - Étiquette marquant la conformité7
 - Étiquettes à étoiles23
 - Étiquettes d'avertissement9
 - Évitez les collisions.....3
 - Exigences concernant l'huile moteur....20
 - Exigences pour la batterie18
 - Exigences pour le carburant.....21
 - Exigences relatives à l'élimination du moteur hors-bord22
 - Exposition au carburant et coulures.....2
- F**
- Fils et connecteurs, vérification95
 - Filtre à carburant, contrôle55

| | | | |
|--|-------|--|-------|
| Filtre à carburant/Séparateur d'eau..... | 37 | Interrupteurs de régime embrayé variable | 35 |
| Fonctionnement pour la première fois .. | 53 | | |
| Fonctions des commandes, contrôle ... | 55 | | |
| Fuites de carburant, contrôle..... | 55 | J | |
| Fusible, remplacement | 107 | Jauge de carburant..... | 42 |
| G | | L | |
| Gilets de sauvetage | 2 | L'alerte du séparateur d'eau est activée après avoir quitté le port | 108 |
| Graissage | 89 | Le démarreur ne fonctionne pas..... | 111 |
| H | | Le système de trim ne fonctionne pas | 108 |
| Hauteur de montage | 51 | Levier d'accélération au point mort | 30 |
| Hélice | 1 | Levier d'inversion | 30 |
| Hélice, contrôle | 95 | Levier de commande à distance | 29 |
| Hélice, dépose | 96 | Levier de verrouillage du capot | 37 |
| Hélice, installation | 96 | Levier support de relevage | 37 |
| Huile moteur | 56 | Lisez les manuels et les étiquettes | 9 |
| Huile moteur, plein..... | 53 | Lois et réglementations | 4 |
| Huile moteur, renouvellement..... | 91 | Lubrification | 81 |
| Huile pour engrenages, renouvellement | 97 | | |
| I | | M | |
| Indicateur d'accélération | 31 | Marquage CE/Marquage UKCA | 7 |
| Indicateur d'alerte | 38 | Mécanisme de verrouillage de relevage | 36 |
| Indicateur d'alerte de faible pression d'huile | 39,40 | Météo | 4 |
| Indicateur d'alerte de faible tension de la batterie..... | 43 | Mise à température du moteur | 64 |
| Indicateur d'alerte de niveau de carburant | 43 | Modifications | 2 |
| Indicateur d'alerte de surchauffe | 39,41 | Monoxyde de carbone..... | 2 |
| Indicateur de trim..... | 40 | Montage du moteur hors-bord | 18,51 |
| Indicateur de vitesse..... | 41 | Montre de bord..... | 43 |
| Indicateur de vitesse numérique..... | 41 | Moteur hors-bord (surfaces peintes), contrôle | 83 |
| Informations sur le contrôle des émissions | 23 | Moteur hors-bord submergé | 113 |
| Initiation du passager | 4 | Moteur, contrôle | 56 |
| Instruments et indicateurs | 39 | N | |
| Interrupteur de trim (capot inférieur)..... | 34 | Navigation dans l'eau salée ou autres conditions | 77 |
| Interrupteur de trim (commande à distance ou barre franche) | 34 | Nettoyage du moteur hors-bord..... | 82 |
| Interrupteur principal | 32 | Niveau de carburant | 54 |
| | | Numéro de clé | 6 |
| | | Numéro de série du moteur hors-bord ... | 6 |

INDEX

| | | | |
|---|------|--|-----|
| P | | | |
| Passagers | 3 | | |
| Peinture antifouling | 22 | | |
| Pièces brûlantes | 1 | | |
| Pièces de rechange | 83 | | |
| Pièces en rotation | 1 | | |
| Poignée d'accélérateur | 30 | | |
| Publications sur la sécurité de la navigation | 4 | | |
| Puissance nominale du bateau..... | 18 | | |
| R | | | |
| Recherche des pannes | 102 | | |
| Régime de ralenti, contrôle..... | 90 | | |
| Régime embrayé..... | 67 | | |
| Réglage du trim du moteur hors-bord .. | 68 | | |
| Régleur de friction de l'accélérateur..... | 31 | | |
| Régleur de la friction de direction..... | 33 | | |
| Relevage et abaissement..... | 71 | | |
| Remisage du moteur hors-bord | 78 | | |
| Remplacement du filtre à huile moteur .. | 93 | | |
| Remplissage de carburant..... | 58 | | |
| Réservoir de carburant | 28 | | |
| Rinçage au moyen de l'embout de rinçage | 79 | | |
| Rinçage du bloc de propulsion et d'alimentation | 81 | | |
| Rodage du moteur..... | 53 | | |
| S | | | |
| Sécurité de démarrage embrayé | 20 | | |
| Sécurité de la navigation | 2 | | |
| Sécurité du moteur hors-bord | 1 | | |
| Sélection de l'hélice..... | 19 | | |
| Spécifications | 16 | | |
| Surcharge..... | 3 | | |
| Système d'alerte | 48 | | |
| Système d'alimentation | 54 | | |
| Système de trim..... | 1,57 | | |
| T | | | |
| Tableau de maintenance 1 | 85 | | |
| Tableau de maintenance 2 | 88 | | |
| Tige de trim (goupille de relevage)..... | 36 | | |
| | | Transport et remisage du moteur hors-bord..... | 78 |
| U | | | |
| | | Urgence, action temporaire | 106 |
| | | Utilisation du moteur..... | 59 |
| | | Utilisation, vos données personnelles .. | 13 |
| V | | | |
| | | Voltmètre..... | 43 |
| Y | | | |
| | | Yamaha Security System (Y-COP/ en option)..... | 28 |
| | | Yamalube | 94 |



Imprimé au Japon
Décembre 2025-2.1 x 1 NK